



SELÇUK ÜNİVERSİTESİ
SPOR BİLİMLERİ FAKÜLTESİ



2017

Özel Yetenek
Giriş Sınavı

SELÇUK ÜNİVERSİTESİ
SPOR BİLİMLERİ FAKÜLTESİ
ÖZEL YETENEK GİRİŞ SINAVI KILAVUZU



KONYA 2017



K. Atatürk

**BEN SPORCUNUN ZEKĞ, ÇEVĞK, AYNI ZAMANDA
AHLAKLISINI SEVERĞM.**

Sevgili Gençler,

Selçuk Üniversitesi Spor Bilimleri Fakültesi tarafından hazırlanan bu kılavuz Fakültemiz bölümlerini ve öğrenci alımında yapılacak Özel Yetenek Giriş Sınavı'nın tanıtımına yönelik bilgileri kapsamaktadır. Ülkemiz genelinde 4 yıllık lisans eğitiminin sürdürüldüğü Spor Bilimleri Fakülteleri ve Beden Eğitimi ve Spor Yüksekokullarında farklı bölümlerde eğitim ve öğretim gerçekleştirilmektedir.

Fakültemiz bünyesinde Beden Eğitimi ve Spor Öğretmenliği, Antrenörlük Eğitimi, Spor Yöneticiliği ve Rekreasyon bölümleri bulunmaktadır. Ülkemizdeki Spor Bilimleri Fakültelerinde, Beden Eğitimi ve Spor Yüksekokullarında Özel Yetenek Giriş Sınavlarının tarihleri günün koşullarına göre değişebilmektedir. Sınavların genel kuralları her yıl ÖSYM tarafından belirlenmekte, Özel Yetenek Giriş Sınavı yapan Yükseköğretim kurumları bu talimatlara göre sınavlarını yapmaktadırlar.

Selçuk Üniversitesi Spor Bilimleri Fakültesi, Özel Yetenek Giriş Sınavlarını günümüze kadar ideal koşullarda yapmış ve 2017 yılı Özel Yetenek Giriş Sınavı da eğitim koşulları altında, her türlü teknik donanım ve idari olanaklar kullanılarak yapılacaktır.

Özel Yetenek Giriş Sınavı kurallarını ve puanlama şekillerini içeren "Özel Yetenek Giriş Sınavı" tanıtım kitapçığının adaylar tarafından dikkatli okunması adayların lehine olacaktır.

Sınava girecek tüm adaylara başarılar dilerim. Saygılarımla

Prof. Dr. Mehmet Bozkurt ATAMAN
Dekan Vekili

1. GENEL BİLGİLER

1.1. Selçuk Üniversitesi

Selçuk Üniversitesi; son yıllarda ortaya koyduğu fiziki yapılanma, teknolojik donanım, sosyal-spor-kültürel tesisler ve çevre düzenlemeleri ile modern bir üniversite konumuna gelmiştir. Bilim çağı olan 21. yüzyıla emin adımlarla girerken, üniversitenin Konya il merkezinde modern kampüsü ve 22 ayrı merkezde Meslek Yüksekokulu bulunmaktadır. Bugün Selçuk Üniversitesi; 23 Fakültesi, 5 Yüksekokulu, 1 Devlet Konservatuarı, 22 Meslek Yüksekokulu ve 30' u aşkın Araştırma ve Uygulama Merkezi ile eğitim ve öğretime devam etmektedir. Gerçekleştirdiği yenilik ve gelişmelerle kabuğuna sığamaz hale gelen Selçuk Üniversitesinin yaklaşık 100000' e yakın öğrencisi mevcuttur.

Başarılı öğrencilerin ilk sıralarda tercih ettiği bilim yuvası haline gelen Selçuk Üniversitesi; her alanda kalitenin yükselmesine, çağın gereği bilgi ve teknolojinin kullanılmasına büyük önem vermektedir.

Öğrencilerin her türlü ihtiyaçlarını karşılamak amacıyla Alaeddin Keykubat Kampüsü içerisinde kurulan alışveriş merkezlerinde giyimden sinemaya, kafeteryadan eğlence merkezlerine kadar geniş bir yelpazede kaliteli ve ucuz hizmet sunulmaktadır. Böylece Üniversitemiz kampüs alanı eğitimin hizmetlerinin yanında sosyal yaşam alanları olarak da personelimize ve öğrencilerimize katkı sağlamaktadır.

Üniversitemiz Yönetimi

Rektör	: Prof. Dr. Mustafa ŞAHİN
Rektör Yardımcısı	: Prof. Dr. Abdullah TOPCUOĞLU
Rektör Yardımcısı	: Prof. Dr. Ahmet Kağan KARABULUT
Rektör Yardımcısı	: Prof. Dr. Hüseyin KARA
Rektör Yardımcısı	: Prof. Dr. Mehmet OKKA
Genel Sekreter	: İbrahim HALICI

1.2. Selçuk Üniversitesi Spor Bilimleri Fakültesi

Fakültemiz 1987 yılında Eğitim Fakültesi'ne bağlı Beden Eğitimi ve Spor Öğretmenliği Bölümü olarak kurulmuş ve 1992 yılında 4 yıllık Yüksekokul haline dönüştürülmüştür. Bakanlar Kurulunun 16.02.2015 tarih ve 2015/7316 Sayılı Kararı ile

(Resmi Gazete 09/03/2015 tarih ve 29290 sayı) S.Ü. Beden Eğitimi ve Spor Yüksekokulu kapatılarak “ S.Ü. Spor Bilimleri Fakültesi” açılmıştır.

Fakültemiz; Beden Eğitimi ve Spor Öğretmenliği, Antrenörlük Eğitimi, Spor Yöneticiliği ve Rekreasyon Bölümleri ve bu bölümlere bağlı 6 anabilim dalından oluşmaktadır.

Fakültemiz akademik yapılanması ve spor tesisleri bakımından ülkemizin önde gelen Fakültelerinden biridir. Öğrencilerimizin eğitim yaptıkları; kapalı tribüne sahip 1 çim futbol sahası, 10 kulvarlı olimpik kapalı yüzme havuzu, 8 kulvarlı atletizm pisti, 2 kondisyon merkezi, 3 ayrı spor salonu, 13 genel amaçlı antrenman salonu, 4 açık tenis kortu, 2 açık basketbol sahası ve 4 açık mini futbol sahası mevcuttur. Fakültemiz öğrencileri kendi branşlarında birçok ulusal ve uluslararası başarıya sahiptirler.

Fakültemiz akademik yapılanması ise şöyledir:

6 Profesör, 18 Doçent, 12 Yardımcı Doçent, 16 Öğretim Görevlisi, 1 Uzman ve 15 Araştırma Görevlisi ile toplam 68 akademik personelden oluşmaktadır. şimdiye kadar 3170 mezun veren Fakültemizde toplam 1010 öğrenci öğrenim görmektedir. Öğrencilerin %34’ü bayan, %66’si erkektir. Fakültemizde Sağlık Bilimleri Enstitüsü bağlı olarak Beden Eğitimi ve Spor, Antrenörlük Eğitimi ve Spor Yöneticiliği Anabilim Dallarında Yüksek Lisans ve Spor Yöneticiliği Bölümünde de Doktora Eğitimi yapılmaktadır.

Fakülte Yönetimi

Dekan V. : Prof.Dr. Mehmet Bozkurt ATAMAN
Dekan Yrd. : Doç.Dr. Hakan Salim ÇAĞLAYAN
Dekan Yrd. : Doç. Dr. İbrahim BOZKURT
Fakülte Sekreteri V. : Mevlüt ÜNSAÇAR

Fakülte Yönetim Kurulu Üyeleri

Prof. Dr. Mehmet Bozkurt ATAMAN
Prof. Dr. Ahmet GÜNER
Prof. Dr. Tahir BALEVĞ
Prof. Dr. Mehmet KILIÇ
Doç. Dr. Hamdi PEPE
Doç. Dr. Serkan REVAN
Yrd. Doç. Dr. Mehmet ALTIN

Fakülte Kurulu

Prof.Dr. Mehmet Bozkurt ATAMAN

Prof. Dr. Ahmet GÜNER

Prof. Dr. Tahir BALEVİ

Prof. Dr. Fahrettin ALKAN

Prof. Dr. Mehmet KILIÇ (Beden Eğitimi ve Spor Öğretmenliği Böl. BÇk.)

Prof. Dr. Halil TAĞKIN (Antrenörlük Eğitimi Böl. BÇk.)

Doç.Dr. İ.Bülent FİĞEKÇİOĞLU (Spor Yöneticiliği Böl. BÇk.)

Doç.Dr. Serkan Revan (Rekreasyon Böl. BÇk.)

Doç.Dr. Hakan Salim ÇAĞLAYAN

Doç.Dr. Oktay ÇAKMAKÇI

Yrd. Doç. Dr. Ekrem BOYALI

1.3. Bölümler

1.3.1. Beden Eğitimi ve Spor Öğretmenliği Bölümü

Bu bölümde lisans eğitimi 1987 yılından itibaren yapılmaktadır. Bölümde 1 Profesör, 5 Doçent, 2 Yardımcı Doçent, 11 Öğretim Görevlisi, 1 Uzman, 3 Araştırma Görevlisi mevcuttur. Beden Eğitimi ve Spor Öğretmenliği Bölümü ülkemizin spor alanında büyük ihtiyacı olan nitelikli Beden Eğitimi ve Spor Öğretmenlerini yetiştirmektedir. Bölümde hareket ve antrenman, sporda psiko-sosyal alanlar ve spor bilimlerinde teorik derslere ve uygulamalara yer verilir. Mezunlar, Milli Eğitim Bakanlığı'na bağlı okul öncesi, ilköğretim, ortaöğretim kurumları ile dengi okullarda, Gençlik ve Spor Müdürlüğü merkez taçra teçkilatında, engellilere yönelik sportif aktivitelerin öğretilmesi ve organizasyonlarında görev alabilirler. Bölümde Yüksek Lisans eğitimi verilmektedir.

1.3.2. Antrenörlük Eğitimi Bölümü

Antrenörlük Eğitimi bölümde 4 Profesör, 7 Doçent, 5 Yardımcı Doçent, 2 Öğretim Görevlisi, 7 Araştırma Görevlisi görev yapmaktadır. 2002-2003 eğitim öğretim yılında lisans eğitimine bağlanmıştır. Antrenörlük Eğitimi Bölümü, Ülkemizin spor alanında büyük ihtiyacı olan, spor eğitimcilerini yetiştirmektedir. Bölümde, hareket ve antrenman, spor-sağlık vespor bilimlerinde teorik derslere ve uygulamalara yer verilir. Bölüm mezunları, amatör ve profesyonel spor kulüplerinde, Gençlik ve Spor Genel Müdürlüğü merkez taçra teçkilatlarında, Milli Eğitim Bakanlığı'na bağlı okullarda antrenör ve yardımcı antrenör olarak

çalıřırlar. Ayrıca özel spor salonlarında ve turizm sektörü gibi sportif aktivitelerin öğretilmesi ve organizasyonlarında görev alabilirler. Bölümde Yüksek Lisans eğitimi verilmektedir.

1.3.3. Spor Yöneticilięi Bölümü

Bölümde 4 Doçent, 1 Yardımcı Doçent, 3 Öğretim Görevlisi, 4 Arařtırma Görevlisi görev yapmaktadır. 2002-2003 eğitim öğretim yılında 40 öğrenci ile lisans eğitime baęlanmıřtır. Spor Yöneticilięi Bölümü"nde, ülkemizin spor alanında büyük ihtiyacı olan, spor yöneticileri yetiřtirilmektedir. Mezunlar, Gençlik ve Spor Genel Müdürlüęü merkez taęra teękilatının öğretim ve uzmanlık alanlarına uygun hizmet birimlerinde, ülkemizin turistik otel, motel ve tesislerinde deęiřik düzeyde yönetici olarak, özel spor salonları kuruluęları ve ięletmelerinde saęlıklı yaęam adıyla toplumsal yaęamımızda yer alan faaliyetlerin organizasyon ve uygulamalarında, beę yüzden fazla ięçi ve memur çalıřtıran özel, kamu kuruluęlarında ve yerel yönetimlerin ilgili kadrolarında yönetici olarak, herhangi bir birimin sportif faaliyetlerinin organizasyon ve uygulamalarında profesyonel spor yöneticisi olarak görev alabileceklerdir. Program, bu görevleri gerçekleřtirecek nitelikli spor yöneticilerini yetiřtirirken hukuk, ięletme, yönetim ve organizasyon, iletiřim, pazarlama gibi ders ve konuları da içermektedir. Bölümde Yüksek Lisans ve Doktora eğitimi verilmektedir.

1.3.4. Rekreasyon Bölümü

Bölümde 2 Doçent, 3 Yardımcı Doçent 1 Arařtırma Görevlisi görev yapmaktadır. Lisans eğitime 2015-2016 Eğitim Öğretim yılında öğrenci alınmıřtır. Bu programın amacı, demokrasi, insan hakları, bilimsel, kültürel ve meslek etik deęerleri ile Atatürk öлке ve önkılaplarına baęlı, sosyal çevreyi yaęanabilir kılmak için etrafındaki tüm bireylerin deęerlerine saygılı, yaratıcı ve çok yönlü düřünebilen bireysel farklılıklara deęer veren rekreasyon uzmanları yetiřtirmektir. Rekreasyon bölümünü baęarıyla tamamlayan mezunlar, "Rekreasyon Eęitmeni" unvanı alacaklardır. Rekreasyon Bölümü mezunlarının bütün özel ve devlet kurumlarının spor sektörü, saęlık sektörü (rehabilitasyon merkezlerinde, fizik tedavi merkezleri gibi) ve hizmetler sektöründe (sosyal tesisler, spor tesisleri, yerel yönetimler, üniversiteler gibi) istihdam edilmeleri ön görölmektedir.

2. 2017-2018 EĞİTİM ÖĞRETİM YILI ÖZEL YETENEK GİRİŞ SINAVI GENEL KOŞULLARI VE TANITIMI

2.1. Amaç ve Kapsam

Bu kılavuz Selçuk Üniversitesi Spor Bilimleri Fakültesi" nin Bölümlerine Özel Yetenek Giriş Sınavı ile öğrenci alınmasını ve buna ilişkin bilgileri içerir. Kılavuz içerisinde kontenjanlar, müracaat şartları, sınavın uygulanış, puanlama ve kesin kayıt bilgileri yer almaktadır. Kılavuzun hazırlanmasında S.Ü. Spor Bilimleri Fakültesi Özel Yetenek Giriş Sınav Yönergesi esas alınmıştır.

Sınav Üst Kurulu gerekli gördüğü hallerde sınav sisteminde değişiklik (tarih, saat, yer, puanlama vb.) yapma hakkına sahiptir.

2.2. Kontenjanlar

Konya S.Ü. Spor Bilimleri Fakültesi" ne alınacak öğrenci kontenjan dağılımları aşağıdaki gibidir.

Bölüm	Kontenjan				TOPLAM
	Bayan	Erkek	Engelli (Ortopedik)	Milli	
Beden Eğitimi ve Spor Öğretmenliği Bölümü	16	24	-	10(4B,6E)	50
Antrenörlük Eğitimi Bölümü	10	18	2(1E,1B)	10(4B,6E)	40
Antrenörlük Eğitimi Bölümü (2. Öğretim)	10	18	2(1E,1B)	10(4B,6E)	40
Spor Yöneticiliği Bölümü	12	22	2(1E,1B)	4(2B,2E)	40
Spor Yöneticiliği Bölümü (2. Öğretim)	12	22	2(1E,1B)	4(2B,2E)	40
Rekreasyon Bölümü	16	20	-	4(2B,2E)	40
Rekreasyon Bölümü (2. Öğretim)	16	20	-	4(2B,2E)	40

- Milli Sporcu ve engelli (Ortopedik) kontenjanları toplam kontenjan içerisinde.

Milli kontenjanı dolmadığı takdirde bu kontenjanlar genel kontenjana eklenecektir.

- Erkek milli kontenjanı dolmazsa bayan milli adaylardan puan sıralamasına göre, bayan milli kontenjanı dolmazsa erkek milli adaylar puan sıralamasına göre yerleştirilecektir.

- Engelli (Ortopedik) kontenjanına müracaat edeceklerin herhangi bir spor branşında, en az *iki yıl* lisanslı sporcu olmaları gerekir.

Engelli (Ortopedik) adaylar sınavın ön eleme, koordinasyon testi uygulama sınavından muafır. Bu adayların branş puanı olarak spor özgeçmişleri alınacaktır.

Engelli (Ortopedik) kontenjanları dolmadığı takdirde öncelikle engelli kontenjanları kendi içerisinde tamamlanacak yine eksik kontenjan kalır ise boş kontenjan milli olmayan genel kontenjana aktarılacaktır.

Adaylar 7 bölüme de müracaat edebileceklerdir. Her program için asil ve yedek listeler de ayrı ayrı ilan edilecektir.

ÖZEL DURUMLAR

- 2.2.1.** Bayan öğrenci kontenjanına yeterli aday seçilmediği takdirde kontenjanlar erkek adaylar arasından tamamlanacaktır.
- 2.2.2.** Milli sporcular A, B veya C millilik belgesine sahip sporculardır. Milli sporcular kendi kontenjanları içerisinde değerlendirmeye tabi tutulacaktır
- 2.2.3.** Kontenjandan fazla milli sporcu müracaatı olursa ilgili kontenjan için milli sporcular puan sıralamasına göre kesin kayıt hakkı kazanacaktır.
- 2.2.4.** Engelli (Ortopedik) adayların engel durumunu ve beden kazanma gücünden azalma oranını gösteren Adli Tıp Sağlık Kurum Raporunu müracaat sırasında teslim etmeleri zorunludur. Engelli (Ortopedik) adayların sınava müracaat sırasında bu adayların raporları ve belgeleri sınav komisyonunca değerlendirildikten sonra müracaatları uygunsa işleme alınacaktır.
- 2.2.5.** Engelli (Ortopedik) adayların sınav puanlaması ve kontenjan dağılımları kendi içerisinde yapılacaktır.
- 2.2.6.** Engelli (Ortopedik) adayların müracaat sırasında “*Spor Özgeçmişlerini*” gösteren belgenin aslını veya noter tasdikli örneğini müracaat sırasında teslim etmeleri zorunludur.

2.3. Özel Yetenek Giriş Sınavı ve Kayıt Tarihi

Ön Kayıt : 03 – 07 Temmuz 2017

Sınav : 17 – 21 Temmuz 2017

Kesin Kayıt : ÖSYM tarafından 2017 Tercih Kılavuzu yayınlandığında ilan edilecektir.

Yedek Kayıt : ÖSYM tarafından 2017 Tercih Kılavuzu yayınlandığında ilan edilecektir.

İkinci Yedek Kayıt : ÖSYM tarafından 2017 Tercih Kılavuzu yayınlandığında ilan edilecektir.

2.4. Adaylarda Aranılan Nitelikler

1- 2017 YGS’ ye katılmış olmak ve YGS puan türlerinin birinden olmak üzere; spor alanı çıkışlı adaylar en az 180 puan, milli adaylar en az 150 puan, Engelli (Ortopedik) adaylar en az 100 puan ve diğer alandan gelen adaylar için ise en az 200 ve daha fazla puan almış olmalıdır.

2- Milli kontenjandan müracaat edecek adaylar için 12.05.2011 tarih ve 27932 sayılı Resmî Gazetede yayınlanarak yürürlüğe konulan milli sporcu belgesi verilmesi hakkında yönetmeliğe uygun olarak hazırlanmış A, B veya C sınıfı milli sporcu belgesi. (Bkz. Ek 1. Milli Sporcu Belgesi verilmesi Hakkında Yönetmelik)

3- Engelli (Ortopedik) adayların engel oranlarını ve beden kazanma gücünden azalma oranını gösteren Adli Tıp Sağlık Kurum Raporunu müracaat sırasında teslim etmeleri zorunludur.

4- Engelli (Ortopedik) adayların müracaat sırasında “Spor Özgeçmişlerini” gösteren belgenin (Spor Genel Müdürlüğü ve ilgili birimden alınan) aslını veya noter tasdikli örneğini müracaat sırasında teslim etmeleri zorunludur.

5- Yükseköğrenim kurumlarının 4 yıl veya daha fazla süreli programlarını bitirmiş erkek adayların kayıt tarihinde askerlik ile iliğinin olmaması gerekmektedir. Askerlik durum belgesi istenecektir.

4- Sınava herhangi bir yükseköğretim programına kayıtlı bulunan ve herhangi bir yükseköğretim programını kazanmış adaylar da başvurabilir.

2.5. Sınav ğekli ve Puanlama

a) **Özel Yetenek Giriş Sınavına katılan adayların başarı puanları 2017 öğrenci seçme sınavı (ÖSYS) kılavuzundaki esaslara göre belirlenecektir. Bununla ilgili puanlama ve sınav ğekli puanlama bölümünde açıklanacaktır.**

b) 2016 ÖSYS“ de YGS/LYS puanı veya özel yetenek sınavı sonucu ile bir yükseköğretim programına yerleştirilmiş adayların ortaöğretim başarı puanları ile ilgili katsayıları yarıya düşürülecektir. 2016 ÖSYS“ de sınavsız geçiş hakkı ile ön lisans programlarına yerleştirilen adaylara bu kural uygulanmayacaktır.

2.6. Başvuruda Gerekli Belgeler

Adaylara, ön kayıt esnasında dilekçe formu verilecektir. Adaylar kendilerine ilişkin kimlik bilgilerini dilekçe formlarına doğru olarak gireceklerdir. Burada yapılan yanlışların ve verilen eksik bilgilerin sorumluluğu adaylara aittir.

1- 2017 YGS Sonuç Belgesi (İnternet Çıktısı)

2- Nüfus Cüzdanı Sureti (T.C. kimlik numaralı onaylı fotokopisi-Belgenin aslı ibraz edildiğinde Fakültemizde onay yaptırabilir)

3- Resmi Sağlık Kurumlarından alınacak "**Spor Bilimleri Fakültesi Özel Yetenek Giriş Sınavlarına girmesinde sakınca yoktur**" açıklamalı sağlık belgesi

4- 2 adet 4,5 x 6 cm ebadında fotoğraf (son 6 ay içerisinde çekilmiş)

5- Milli sporcular için Ek 1'de belirtilen "Milli Sporcu Belgesi Verilmesi Hakkında Yönetmeliğe uygun öncelikle federasyon başkanlıklarınca düzenlenecek GSGM spor faaliyetleri dairesi başkanlığınca kayıt numarası verilerek onaylanmış yeni A, B veya C sınıfı milli sporcu belgesi.

6- Engelli (Ortopedik) adayların engel oranlarını ve beden kazanma gücünden azalma oranını gösteren Adli Tıp Sağlık Kurum Raporunu müracaat sırasında teslim etmeleri zorunludur.

7- Engelli (Ortopedik) adayların müracaat sırasında "Spor Özgeçmişlerini" gösteren belgenin(Spor Genel Müdürlüğü ve ilgili birimden alınan) aslını veya noter tasdikli örneğini müracaat sırasında teslim etmeleri zorunludur.

Not:

1- Adayların kendisi veya bir yakını ön kayıt yaptırabilir, posta ile yapılan başvurular kabul edilmeyecektir. Eksik belge ile müracaat alınmayacaktır.

2- Ön kayıt sonrası program ve branş tercihlerinde herhangi bir değişiklik yapılmayacaktır.

3- Adaylar sınavın tüm kurallarını peşinen kabullenmiş sayılır.

4- Sınav Üst Kurulu gerekli gördüğü hallerde sınavın zamanı ve süresi ile ilgili değişiklik yapabilir.

5- Engelli (Ortopedik) adayların rapor durumları sınav üst kurulunca denetlenecektir.

2.7. Başvuru Yeri, Tarih ve Saatleri

Ön kayıt başvuru, S.Ü. Spor Bilimleri Fakültesi, Alaeddin Keykubat Kampüsü, KONYA adresinde Fakülte binasında bulunan Öğrenci İşleri Bürosuna, 03 – 07 Temmuz 2017 tarihleri arasında 09:00-12:00, 13:30-16:00 saatleri arasında yapılacaktır. İletişim Tel: (0332-223 47 94 – 95 - 96 - 97)

3. ÖZEL YETENEK GİRİŞ SINAVI

2017-2018 Eğitim-Öğretim yılı özel yetenek giriş sınavı, Beden Eğitimi ve Spor Öğretmenliği programı, Antrenörlük Eğitimi programı birinci ve ikinci öğretim, Spor Yöneticiliği Programı birinci ve ikinci öğretim ve Rekreasyon Bölümü birinci ve ikinci öğretim için **ORTAK** yapılacaktır. Ancak Rekreasyon Bölümü için özel yetenek giriş sınavı hesabında branş puan değerlendirilmesi yapılmayacaktır.

-Milli kontenjanından müracaat eden A, B veya C sınıfı millilik belgesine sahip adaylar ön eleme testinden muaf olup, doğrudan koordinasyon testine gireceklerdir. Milli adayların branş puanları millilik durumu ve spor branşına göre değerlendirilecektir.

- Engelli (Ortopedik) kontenjanından girecek adaylar sınavın ön eleme ve koordinasyon testi aşamasından muafır. Bu adayların branş puanı olarak spor özgeçmişleri değerlendirilecektir.

3.1. Sınavın Birinci Aşaması (Ön Eleme Aşaması)

Genel Fiziksel Performansın Ölçülmesi: 100 m sürat koşu testi tüm adaylar için 1. ön eleme aşamasıdır. 1. ön eleme aşamasında uygulanacak olan 100 m koşu testinde **bayan adaylar 16.20 sn ve altında, erkek adaylar 13.20 sn ve altında** koştuklarında **başarılı** sayılır. 100 m sürat koşu testini belirlenen sürede başarıyla geçen adaylar 800/1500 m koşu testine katılmazlar ve sınavın diğer aşamalarına (beceri-koordinasyon testi ve branş sınavı) devam ederler.

Birinci (1.) ön elemeye başarısız olan adaylar 2. ön eleme aşamasına katılırlar. 2. Ön eleme aşamasında uygulanacak olan **800 m koşu testinde bayan adaylar 3 dk. 25 sn ve altında, 1500 m. koşu testinde erkek adaylar 5 dk 20 sn ve altında** koştuklarında **başarılı** sayılır. 2. ön eleme aşamasında başarılı olan adaylar sınavın diğer aşamalarına (beceri-koordinasyon testi ve branş sınavı) katılırlar.

ĞKĞNCĞ (2.) ÖN ELEMEDEN DE BAĞARISIZ OLAN ADAYLAR ÖZEL YETENEK GİRİŞ SINAVINDAN ELENİR VE SINAVIN DİĞER AŞAMALARINA KATILAMAZLAR.

3.1.1. 100 m sürat koŖu testi (Kampüs Futbol Sahası Atletizm pisti)

Bu test, 100 metrelik bir parkurda baŖlangıç ve bitiŖ çizgileri arasındaki mesafeyi kat etme süresini ölçer. Fotoselli elektronik kronometre ile ölçülen deęer dijital ekranda adaylara ve velilere izlettirilir. Sırası gelen aday giriŖ fotoselinin önünde bekler. Aday, numarası dijital ekranda görüldükten sonra hazır olduęu anda çıkıŖ yapar ve fotoselli kronometre çalıŖmaya baŖlar. Aday 100 m sonundaki varıŖ fotoselinden geçmek zorundadır. Bu fotoselden geçtięi anda fotoselli kronometre durur ve adayın derecesi saniye cinsinden kaydedilir.

Herhangi bir nedenle varıŖ fotoselinden gecmeyen, kendi kulvarı dıŖında koŖan ve görevlilerin uyarılarını dikkate almayan adaylar diskalifiye edilir ve bu testten elenir. Sürat koŖusu testi için her adayın 1 (bir) hakkı vardır.

3.1.2. 800/1500 m koŖu testi (Kampüs Futbol Sahası Atletizm pisti)

Bayan adaylar için 800 m, erkek adaylar için 1500 m koŖu mesafesini kat etme süresini ölçer. Adaylar gruplar halinde çıkıŖ çizgisinde toplanır. Elektronik sinyalle birlikte adaylar koŖuya baŖlar. BitiŖ çizgisini geçen her adayın derecesi ayrı ayrı saniye cinsinden kaydedilir.

Adayların bu test için 1 (bir) hakkı vardır.

3.2. Sınavın İkinci AŖaması (Puanlama AŖaması)

Bu aŖama beceri koordinasyon testi ve spor branŖı sınavından oluŖmaktadır.

Bu AŖamaya, Ön Elemeyi Geçen Adaylar Ėle, Milli Sporcu Belgesine Sahip (A, B Veya C) Milli Sporcu Kontenjanından Müracaat Edenler Girecektir.

3.2.1. Beceri-Koordinasyon Testi (BKT)

Sınav yeri, Kampüs 75. Yıl Kapalı Spor Salonudur. Sınav; minderde düz takla, denge aletinde yürüyüŖ, duvara basketbol topu atıp tutma, bank üzerinde saęa sola çift ayak sıçrama ve atlama beygirinden geçiŖ hareketlerinin arka arkaya yapıldıęı bir parkuru tamamlama süresini kapsar.

Aday teste baŖladıęı anda fotoselli kronometre çalıŖır. Test minderde düz takla ile baŖlar. Düz takladan sonra denge aletine çıkan aday aletin sonuna kadar koŖar/yürür. Aday denge aletinden düŖerse yeniden düŖtüęü yerden (denge tahtasının üzerindeki numaralı / iŖaretli yerden) koŖmaya/yürümeye devam etmelidir.

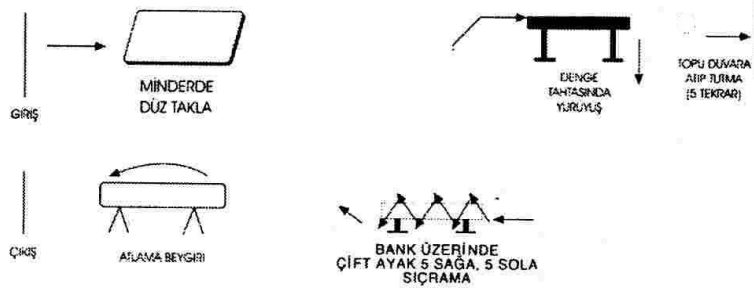

Denge aletinden inen aday önceden kutu içine yerleştirilmiş olan basketbol topunu alarak duvardaki hedefe 5 kez topu atıp tutar. Hedefe vuruşlar elektronik olarak sayılır. Topu tutamayan ve hedef dışına vuran aday topunu tekrar atışına devam eder. Burada önemli olan adayın topu duvarda asılı olan hedefe 5 kez vurmasıdır. Aday 5 isabetli vuruştan sonra topu kutu içerisine koymak zorundadır. Daha sonra cimnastik sırası üzerinde çift ayakla 5 kez sağa ve 5 kez sola sıçrayan aday (ellerini sıçrama tahtasına dokundurmadan) hazır olan atlama beygiri üzerinden atlayarak hızla parkurdan çıkar. Atlama beygiri bayan adaylar için yan yerleştirilir. Tüm beden atlama beygirinin üzerinden geçmek zorundadır. Erkek adaylar için atlama beygirinin üzerinden geçerken bacaklar iki yanda olabilir. **Atlama beygirinin üzerine ayak tabanlarıyla temas edilirse hatalı geçiş kabul edilir. Aday tekrar doğru geçişi yapmak zorundadır.** Testin başında ve sonunda yer alan fotoşele bağlı kronometre adayın parkuru tamamlama süresini belirler. Sonuçlar dijital ekranda adaylara ve velilere izlettirilir. *Bu teste her adayın 2 kez katılma hakkı vardır. 2 kez katılan adayların en kısa süresi test sonucu olarak kaydedilir. İkinci hakkını kullanmadan salonu terk eden adaylar 2. hakkından vazgeçmiş sayılır.* Test esnasında görevlilerin uyarılarını dikkate almayan adaylar diskalifiye edilir ve bu testten sıfır (0) puan alırlar. **Erkek adaylar için 30:00 saniyenin üzeri, bayan adaylar içinse 40:00 saniye üzeri sıfır (0) puandır.** Dereceler saniye cinsinden kaydedilir. Kendi aday numarası sırasında sınava girmeyen aday tekrar teste alınmaz. Beceri- koordinasyon puanının Özel Yetenek Sınavı puanı (ÖYSP) içerisindeki oranı % 50'dir. Yerleştirme puanı (YP) hesaplama Geçikleri (Bkz. **VI. SINAV SONUÇLARININ PUANLANDIRILMASI**) bölümünde açıklanmıştır.

3.2.2. Brana Özel YeterliliĐin Ölülmesi (Bran Sınavları)

Fakültemizin bütün bölümlerinde adaylar seçtikleri tek brantan sınava girerler. Bu sınavdan aldıkları puanlar bran sınavı puanı olarak kaydedilir. Bran sınavlarına ilişkin ayrıntılı bilgi Bran Sınavı Uygulamaları baĐlıĐı altında verilmiĐtir. **Adaylar müracaat sırasında tercih ettiĐi brantan sınava girmek zorundadır.** Sınav aĐamasında bran deĐiĐikliĐi yapılmayacaktır. Bran puanının Özel Yetenek Sınav Puanı (ÖYSP) içerisindeki oranı % 50'dir (Rekreasyon bölümü için bran puanı kullanılmayacaktır).

YerleĐtirme ve puan hesaplama ekilleri (Bkz. VI. SINAV SONULARININ PUANLANDIRILMASI) bölümünde açıklanmıĐtır. Fakültemiz özel yetenek giriĐ sınavlarında açılacak bran sınavları 5. bölümde detaylandırılmıĐtır.

Milli Sporcular (A, B Veya C Millilik Belgesine Sahip) Bran Sınavlarına Alınmayacaktır. Bu adaylara bran puanı olarak;

A millilerde :100 puan

B millilerde :95 puan

C millilerde :-Olimpik branlarda bireysel ve takım sporlarında 85 puan,

-Olimpik olmayan branlarda bireysel ve takım sporlarında 75 puan verilecektir.

- Milli Sporcu Bran Puanları Sadece Milli Sporcu Gruplarında DeĐerlendirilecektir.

- Engelli (Ortopedik) Adaylar Bran Sınavına Girmeyeceklerdir. Bran Puanı Olarak Spor ÖzgemiĐlerinden Aldıkları Puanlar DeĐerlendirilecektir.

Engelli (Ortopedik) Özel Yetenek GiriĐ Sınav Puanı=(Spor ÖzgemiĐ Puanı)x(%100)

eklinde belirlenecektir.

ENGELLİ ADAYLARIN SPOR ÖZGEÇMİŞİ PUANI
(BİREYSEL SPORLAR İÇİN)

Paralimpik oyunlarında ilk üç dereceye girmiş sporcu	100
Dünya ve Avrupa şampiyonalarında ilk üç dereceye girmiş sporcu	95
Paralimpik oyunlarında sporcu olarak görev almak	90
Dünya ve Avrupa şampiyonalarında sporcu olarak görev almak	85
Uluslar arası en az 10 ülke veya 16 sporcunun katıldığı turnuvalarda ilk üçe girmek	75
Uluslar arası en az 10 ülke veya 16 sporcunun katıldığı turnuvalarda sporcu olarak katılmak	65
Uluslar arası bir turnuvaya katılmış olmak	55
Türkiye şampiyonası ilk üç dereceye girmiş olmak	50
Üniversitelerarası, Liseler arası yarışmalarda ilk dereceye girmiş olmak (Diğer okul yarışmaları da aynı durumda değerlendirilecektir.)	40
Türkiye şampiyonasında yarışmalara katılmış olmak	30
Lisanslı ve faal olarak son üç yılda yarışmalara katılmış olmak	25
Son beş yıl içerisinde en fazla iki yıl ara vererek lisanslı sporcu olarak görev yapmak	10

ACIKLAMA: Başvuru yapacak adaylar yukarıda belirtilen kriterlerden kendilerini uyanları belgelemek zorunda olacaklardır.

Belgeler Spor Genel Müdürlüğünden, ilgili spor Federasyonlardan, Gençlik Hizmetleri Spor İl Müdürlüğünden onaylı olması gerekmektedir. Onaylanmayan belgeler geçerli olmayacaktır. Sahte belgelerle başvuru yapanlar ilgili bölümü kazansalar da hiçbir hak talep edemezler. Adaylar kendilerine uyan en yüksek puanlı belgeyi teslim edebilirler. Türkiye şampiyonası, Okullar yarışmalarına katılanlar mutlaka en az 5 müsabaka cetveli teslim edecektir.

ENGELLİ ADAYLARIN SPOR ÖZGEÇMİŞİ PUANI
(TAKIM SPORLARI İÇİN)

AÇIKLAMA	PUAN
Milli Takımda yer alarak Takım halinde Dünya Kupalarında ilk üç dereceye girmiş olmak	100
Milli Takımda yer alarak Takım halinde Dünya Kupalarına yarışmacı olarak girmiş olmak	90
Milli Takımda yer alarak Takım halinde uluslararası turnuvalarda ilk üç dereceye girmiş olmak	80
Milli Takımda yer alarak Takım halinde uluslararası turnuvalara yarışmacı olarak girmiş olmak	70
Türkiye Süper Liginde oynamak (Süperlig olmayan branşlarda en üst ligde oynamak) ve ilk üç dereceye girmek	65
Türkiye şampiyonasında ilk üç dereceyi almak	60
Türkiye Süper Liginde oynamak (Süperlig olmayan branşlarda en üst ligde oynamak)	55
Kulüpler Bölge ilk üç veya il birincisi olmak. (Okullar arası yarışmalara katılan takımlar içinde geçerlidir.)	45
Son 3 yılda faal olarak spor yapmak.(Müsabaka cetveli ile belgelenmelidir. İl Müdürlüğünden onaylı)	35
10 yıl içerisinde aralıklarla ve son iki yılda faal olarak yarışmalara katılmak.(Müsabaka cetveli ile belgelenmelidir. İl Müdürlüğünden onaylı)	20
Okul takımlarında yer almak	10

4. BRANġ SINAVI

UYGULAMALARI

- 1- ATLETĠZM
- 2- BADMĠNTON
- 3- BASKETBOL
- 4- BOKS
- 5- CĠMNASTĠK
- 6- ESKRĠM
- 7- FUTBOL
- 8- FUTSAL
- 9- GÜREġ
- 10-HALTER
- 11-HENTBOL
- 12-JUDO
- 13-TAEKWON DO
- 14-TENĠS
- 15-VOLEYBOL
- 16-YÜZME

ATLETİZM

YETENEK SINAVI KRİTELERİ

Atletizm branşına müracaat eden adaylar ağıdaki atletizm branşlarından bir tanesini ön kayıtlarda seçerek sınava katılmak zorundadır. Adayların atletizm branşından almış olduğu derecenin en iyisinin puanlandırılması Uluslar arası Atletizm Federasyonunun kullanmış olduğu Fin Puan cetvelindeki puanlarla değerlendirilecektir. Adaylar her branş için en yüksek puandan ağıya doğru sıralanacak her branş için maksimum Fin puanı tespit edilecek ve puanlama ağıdaki formüle göre yapılacaktır.

Atletizm Puanı = Adayın Fin Puanı x 100/ Maksimum Fin Puanı *

Sınavda maraton, 10,000 m, 3,000 m engelli, 400 m engelli, sıırıyla yüksek atlama branşları yapılmayacaktır.

ERKEKLER :

100 m - 200 m - 400 m - 800 m - 1500 m - 3000 m - 5000 m

110 m engelli –(106,7 cm yükseklik)

Gülle Atma 7,260 kg (3 hak)

Cirit Atma 800 gr (3 hak)

Çekiç Atma 7,260 kg (3 hak)

Yüksek Atlama 1,30 m bağılayarak 1,50 metreye kadar 5 cm yükseltilecek, 1,50 metreden sonra 3 cm yükseltilecektir. (3 hak)

Uzun Atlama (3 hak)

Üç Adım Atlama (3 hak)

BAYANLAR :

100 m - 200 m - 400 m - 800 m - 1500 m - 3000 m

100 m engelli –(84 cm yükseklik)

Gülle Atma 4 kg (3 hak)

Disk Atma 1 kg (3 hak)

Cirit Atma 600 gr (3 hak)

Çekiç Atma 4 kg (3 hak)

Yüksek Atlama 1,10 m bağılayarak 3 cm yükseltilecektir (3 hak)

Uzun Atlama (3 hak)

Üç Adım Atlama (3 hak)

* İlgili branşa giren adaylardan elde edilen en yüksek Fin puanı

BADMİNTON
YETENEK SINAVI KRİTELERİ

FH Yüksek Servis

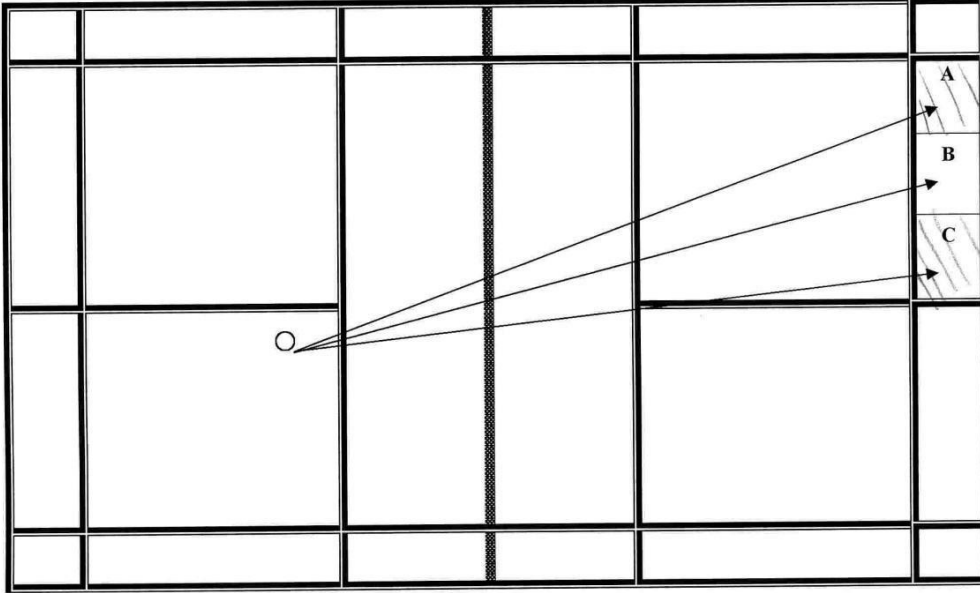

- FH Yüksek servis: Topun düştüğü yer itibariyle A ve C bölgelerinde 10 puan, B Bölgesinde 5 puan, Diğer bölgelerde puan yoktur.
- Her adayın iki servis hakkı vardır.
- Adayın en yüksek puanlı vuruşu kaydedilir.

BH Kısa Servis

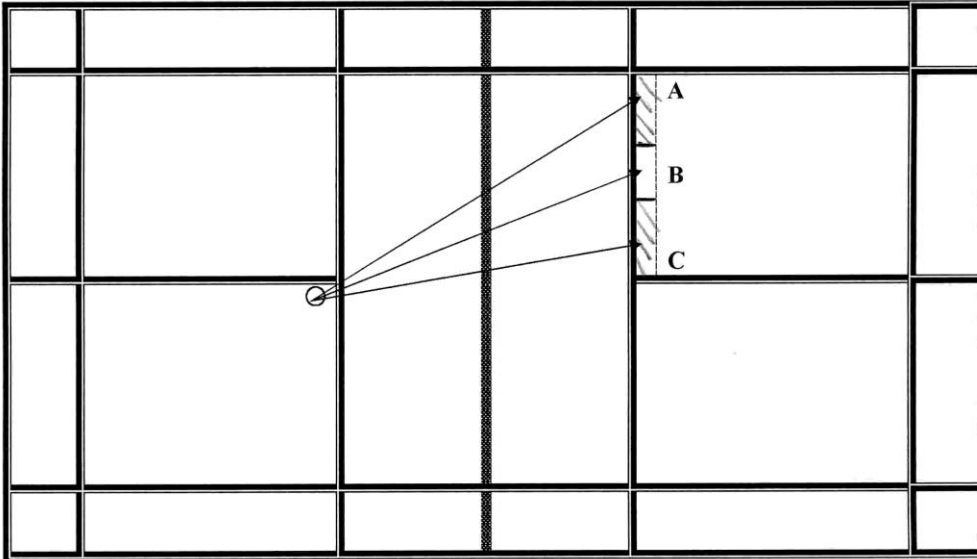

- BH kısa servis : Topun düştüğü yer itibariyle ; A ve C bölgelerinde 10 puan, B bölgesinde 5 puan, diğer bölgelerde ise puan yoktur.
- Her adayın iki servis hakkı vardır.

- Adayın en yüksek puanlı vuruđu kaydedilir.

Partnerle yapılan vuruşlar : Lob, Netdrop, Drop, Clear (Paralel ve Çapraz)

Smaç

Her aday kendi partnerini seçebilir.

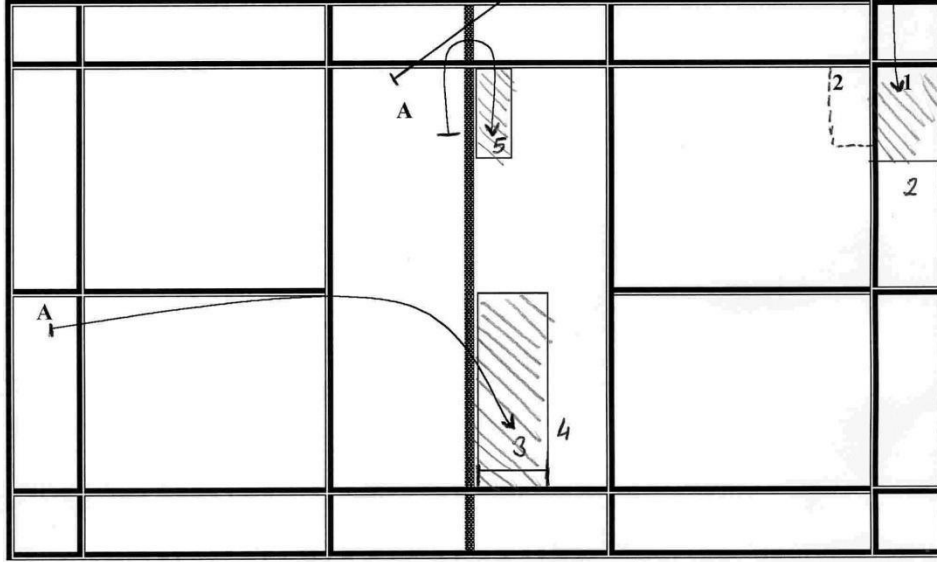

- Partner elle besleme- aday Lob vuruş; 1 nolu bölge 10 puan, 2 nolu bölge 5 puan
- Partner FH Yüksek Servis aday drop vuruş; 3 nolu bölge 10 puan, 4 nolu bölge 5 puan
- Partner elle besleme aday netdrop; 5 nolu bölge 10 puan. Diğer bölgelerde puan yoktur.

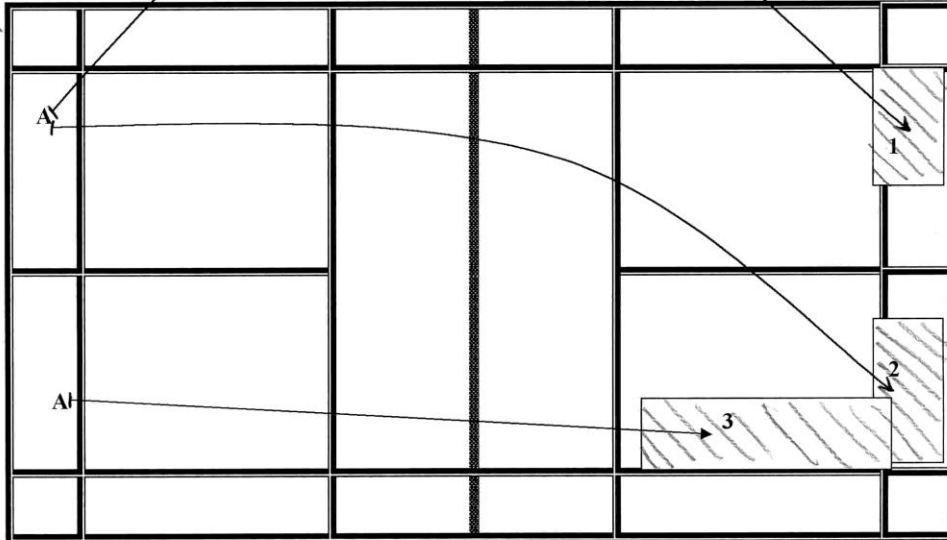

- Partner FH Yüksek Servis- Aday 1 nolu bölgeye Paralel Celar (5 puan)
- Partner FH Yüksek Servis- Aday 2 nolu bölgeye Çapraz Celar (5 puan)
- Partner FH Yüksek Servis- Aday 3 nolu bölgeye Smaç (10 puan)

DRĞL

3 7		5 9	4 6		2 8
		1			

1- FH Yüksek Servis

2- Clear

3- Drop

4- Netdrop

5- Netdrop

6- Lop

7- Clear

8- Drop

9- Netdrop

(20 Puan)

- Her adayın 3 vuruĐ hakkı vardır.
- Adayın en yüksek puanlı vuruĐu kaydedilir.
- Tüm vuruĐlarda Tüytöp kullanılacaktır.
- Aday kendi partnerini seçebilir.

Not: Sınav bölümlerinde adayların isabet oranı yanında teknik uygulamalarında değerlendirmeyi etkileyecektir.

PUANLAMA :

Teknik VuruĐlar : (FH yüksek servis 10 puan, BH Kısa servis 10 puan, Lop 10 puan,

Netdrop 10 puan , Drop 10 puan, Paralel Clear 5 puan, Çapraz Clear 5 puan, Smaç 10 puan)

.....**TOPLAM PUAN 70 Puan**

ADIMLAMA : File önu, dip kort ve yanlara yapılacak adımlama

.....**TOPLAM PUAN 10 Puan**

DRİGL : (FH yüksek servis 2- Clear , 3 – Drop, 4- Netdrop , 5- Netdrop, 6- Lop, 7- Clear, 8- Drop, 9 Netdrop)

.....**TOPLAM PUAN 20 Puan**

(Dril uygulamasında adaylar partnerlerini kendileri seçebileceklerdir. Adayın 3 tekrar hakkı vardır, Dril yarım kortta uygulanacaktır.)

- **Raket TutuĐu** : Teknikler, vuruĐlar ve Dril yapılırken FH ve BH raket tutuĐları deĐerlendirilecektir. İlgili teknik ve Dril uygulamasında puanlamayı etkileyecektir.

BASKETBOL
YETENEK SINAVI KRĐTELERĐ

1- TAM SAHA TOP SÜRME BAĐARILI SAYI (25 PUAN)

Puanlama: Adayın parkuru tamamlama süresi ölçülür. Elde ettiĐi derece ile puanlama Đu Đekilde yapılır.

$$\text{Puanlama} = \frac{\text{En kısa süreli derece}}{\text{Adayın derecesi}} \times 25$$

Bayan Adaylar için 42 saniye ve üzeri 0 (sıfır) puan alır.

Erkek Adaylar için 32 saniye ve üzeri 0 (sıfır) puan alır.

Detaylar: Aday fotosel arasından istediĐi zamanda çıkar (süre baĐlar), saĐ koridordan top sürerek çembere yönelir ve Đut veya turnike atar. AtıĐ basket (baĐarılı) olmuĐ ise diĐer potaya yönelir. AtıĐ baĐarısız ise topu tekrar alır ve baĐarı saĐlayıncaya kadar atıĐ yapar. Bu testte potalara dripling (top sürme) tekniklerine uymayan adaya “SESLĐ ĐKAZ” verilir ve aday hata düzeltme noktasına geri döner ve sınava devam eder.

A-B noktası arasında hata yapmıĐsa „A“ noktasına

B-C noktası arasında hata yapmıĐsa „B“ noktasına

C-D noktası arasında hata yapmıĐsa „C“ noktasına

D-A noktası arasında hata yapmıĐsa „D“ noktasına döner ve sınava devam eder.

2- SERBEST ATIĐ (25 Puan)

Puanlama: Aday serbest atıĐ bölgesinden 20 atıĐ yapacaktır. 10 baĐarılı atıĐa kadar her baĐarılı atıĐ 2,5 puan. 20 serbest atıĐtan 10 atıĐı baĐarılı olan aday tam puan alır.

3-EL VE YÖN DEĐĐĐTĐREREK TOP SÜRME VE YÖN DEĐĐĐTĐRME (25 Puan)

Puanlama: Adayın parkuru tamamlama süresi ölçülür. Elde ettiĐi derece ile puanlama Đu Đekilde yapılır.

$$\text{Puanlama} = \frac{\text{En kısa süreli derece}}{\text{Adayın derecesi}} \times 25$$

Bayan Adaylar için 22 saniye ve üzeri 0 (sıfır) puan alır.

Erkek Adaylar için 19 saniye ve üzeri 0 (sıfır) puan alır.

4- 3 SAYI ATIĞ (25 Puan)

Puanlama Aday her 5 bölgeye yerleştirilmiđ 5'er topu (toplam 25 top) 3 sayı atıđ kuralı içerisinde Ğut atar.

25 atıđtan 10 atıđı bađarılı olan aday tam puan alır.

Bayan ve erkek adaylar 3 sayı atıđ bölümünü 240 sn ve üzeri sürede tamamlarsa 0 (sıfır) puan alır.

PUANLAMA

- 1.AđAMA 25 Puan Top Sürme
- 2.AđAMA 25 Puan Serbest Atıđ
- 3.AđAMA 25 Puan El ve Yön Deđiđtirme
- 4.AđAMA 25 Puan 3 Sayı Atıđ

TOPLAM 100 Puandır.

Adayın 4 ađamadan elde ettiđi puanlar toplanarak Toplam branđ puanı olarak kaydedilir.

BOKS

YETENEK SINAVI KRĞTELERĒ

Boks branĒ sınavı iki aĒamalı olarak uygulanacaktır.

1. AĒama

BranĒa ynelik koordinasyon yeterlilik testi; 1. engelden stten geĒiĒ, 2. engelden alttan geĒiĒ, 3. engelden tekrar stten geĒiĒ, ipten eskif hareketi 10 tekrar (her eskifte tek vuruĒ), minderde takla, torbaya 6 vuruĒ (saĒ sol direk, saĒ sol kroĒe, saĒ sol aparkat), ip atlama 30 tekrar ve parkurdan ĒıkıĒ.

Aday teste baĒladıĒı anda fotoselli kronometre ĒalıĒır. Test engelden st geĒiĒle baĒlar, daha sonra gerili ipe 10 tekrar eskif hareketiyle devam eder, her eskifte herhangi bir vuruĒ tekniĒi gsterilecek, minderde takla attıktan sonra torbaya 6 vuruĒ (saĒ sol direk, saĒ sol kroĒe, saĒ sol aparkat) son aĒamada ip atlama 30 tekrar ve parkurdan ĒıkıĒ ile test sona erer.

Bu aĒamaya her adayın iki kez katılma hakkı vardır. En iyi derece adayın test sonucu olarak kaydedilir. Dereceler saniye cinsinden kaydedilir. Test esnasında grevlilerin uyarılarını dikkate almayan adaylar diskalifiye edilir.

2. AĒama

Bu aĒamada adaylar komisyonun hakemliĒinde 1 raund“luk maĒ (3 dk) yapacaktır. 3 dk sresince adayların mevcut tekniĒi, tecrbesi ve msabaka kapasitesi uygulama safhasında komisyonca deĒerlendirilecektir.

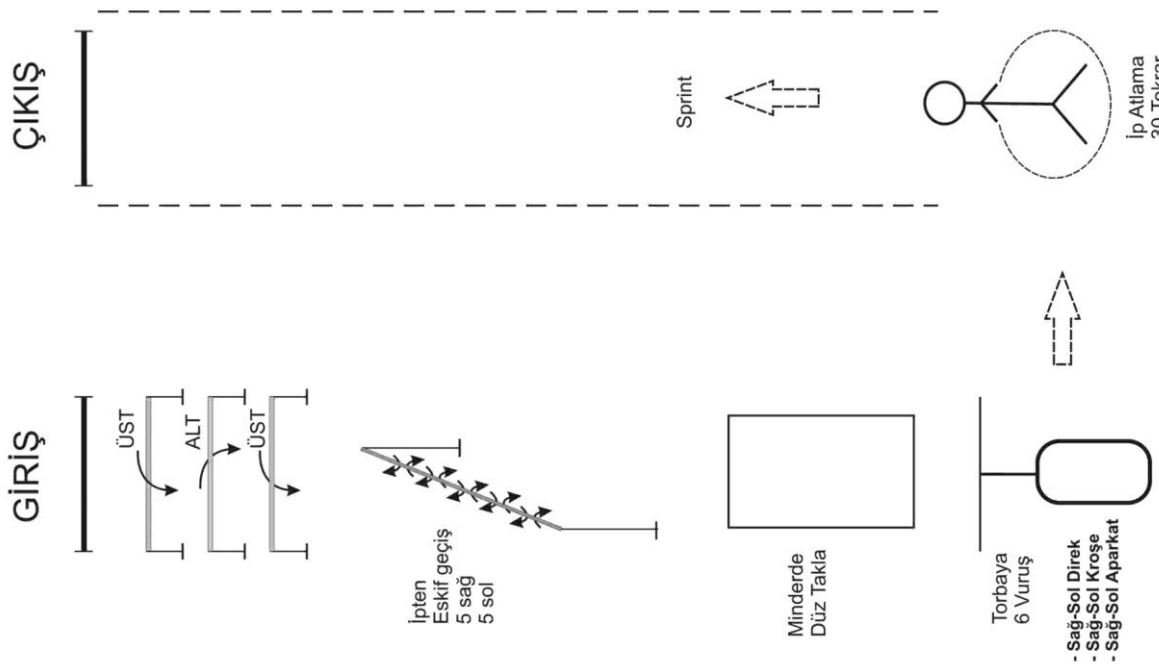

$$1. \text{Aşama Puanı} = \frac{\text{En kısa süreli derece}}{\text{Adayın derecesi}} \times 40$$

$$2. \text{AÇama Puanı} = \% 60$$

Bayan ve erkek adaylar ayrı ayrı toplam 100 puan üzerinden değerlendirilecektir.

ÇGMNASTİK
YETENEK SINAVI KRĞTELERİ

BAYAN ADAYLAR ĞÇĞN:

ÜberÇlak, yunus takla, öne hamle, makas sıçrayıĖ, geyik sıçrayıĖ, öne bacak savuruĖu ile dönüĖ, amud takla ve açık bacak esneme, çakı duruĖu, kalk ve planör dönüĖ kartvil.

ÜberÇlak : 30 puan

Yunus takla: 10 Puan

Öne hamle: 5 Puan

Makas sıçrama: 5 Puan

Geyik sıçrayıĖ: 10 Puan

Öne bacak savuruĖu ile dönüĖ: 5 Puan

Amud takla: 10 Puan

Açık bacak esnetme: 5 Puan

Çakı duruĖu: 5 puan

Planör dönüĖ: 5 Puan

Kartvil: 10 Puan

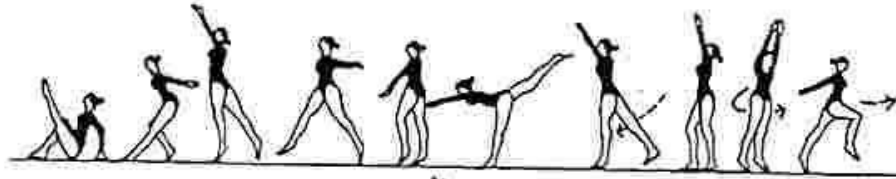
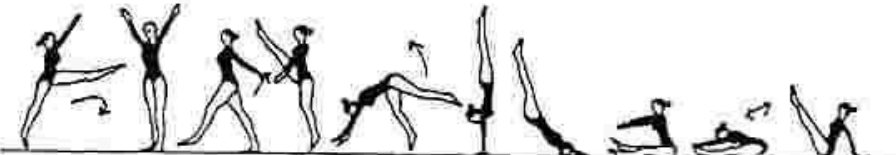
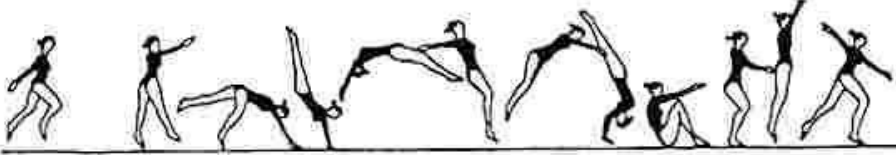

BAYAN ADAYLAR ĞÇĞN PERFORMANS TESTLERİ

Köprü Testi: Gövde ve omuzların geriye fonksiyonel esnekliđi (KPR): Eller arasındaki uzaklık omuz geniđliđinde, kapalı ve gergin bacaklarla yapılan köprüde el bileđi sıfır olmak üzere omuzların yerde yaptıđı açı goniometre ile derece cinsinden ölçülür.

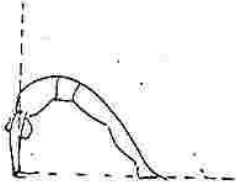

Puanlama: Kolla yer arasında açı 90 derece olduğunda 10 tam puan , her 3 derece açı küçülmesinde 1 puanlık indirim uygulanacaktır. 62 derece altı sıfır (0) puandır.

Spagat Testi: Kalçanın esnekliği vücut yere dik ve gergin bacaklarla yapılan spagatta kalça ve yer arasındaki uzaklık cetvel ile cm cinsinden ölçülür.



Puanlama: Büstün alt noktası ile zemin arasındaki mesafe -0- olduğunda aday tam 15 puan alır. Her cm'lik açıklıkta 1 puan düşülür.

Denge Testi: Boyutları belli bir kiriş (uzunluk 50 cm, yükseklik 4 cm, genişlik 3cm) üzerinde tercih edilen ayakla 1 dk'lık sürede dengede durmayı ölçmeyi kapsar. Adayın vücudunun herhangi bir bölümüyle yere teması durumunda süre durdurulur ve 1 ceza puanı uygulanır. Aday tekrar hazır olunca süre kaldığı yerden devam eder. 10 kez dengesini kaybeden aday sıfır (0) puan alır. 1 dk. boyunca hiç dengesini kaybetmeyen aday 15 tam puan alır.

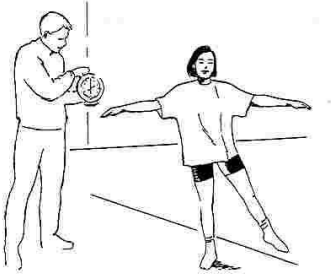

ERKEK ADAYLAR GÇĞN

Öne salto, yunus, planör, dönüçlü amud, öne el ile aÇma, ters amuttan kartal duruÇu, cepheden ayakları toplayarak sıçrayıÇ, kartvil, flik flak.

Öne Salto: 20 puan

Yunus Takla : 5 puan

Planör: 5 puan

½ Dönüçlü Amud: 10 puan

Öne el ile aÇma: 10 puan

Ters Amut: 10 puan

Kartal duruÇu: 5 puan

½ Sıçrama: 5 puan

Kartvil: 10 puan

Flik flak: 20 puan

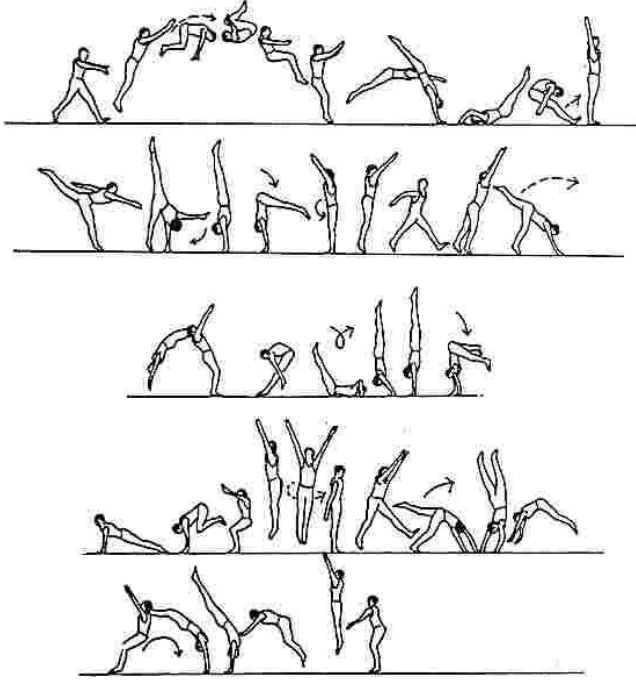

ERKEK ADAYLAR ĞÇĖN PERFORMANS TESTLERĖ

Denge Testi: Boyutları belli bir kiriĖ (uzunluk 50 cm, yükseklik 4 cm, geniĖlik 3 cm) üzerinden tercih edilen ayakla 1 dk'lık sũrede dengede durmayı ölçmeyi kapsar. Adayın vücudunun herhangi bir bölümũyle yere teması durumunda sũre durdurulur ve 1 ceza puanı uygulanır. Aday tekrar hazır olunca sũre kaldıĖı yerden devam eder. 10 kez dengesini kaybeden aday sıfır (0) puan alır. 1 dk boyunca hiĖ dengesini kaybetmeyen aday 15 tam puan alır.

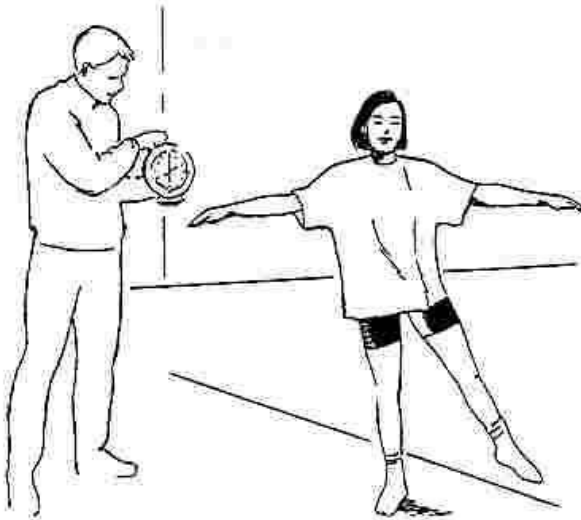

Otur-Uzan Esneklik Testi: Deneklerin esneklik ölçümleri esneklik sehпасı kullanılarak otur-uzan testi ile gerçekleştirilir. Test sehпасının ölçüleri; uzunluk 35 cm, genişlik 45 cm, yükseklik 32 cm Üst yüzün ölçüleri; uzunluk 55 cm,45 cm genişliktedir. Bu yüz ayakların dayandığı taraftan 15 cm taçımaktadır. Üst yüz ayrıca ortadan itibaren aday yönünde 0-50 cm aralıklarla bölünmüştür. Sehpa üzerinde deneğin parmakları ile iteceği 30 cm uzunlukta bir cetvel vardır. Adaylar sehpanın karşısında uzun oturuş pozisyonunda ayak tabanları sehpaye değecek şekilde otururlar. Dizler bükülmeden gövde mümkün olduğunca ileri bükülür ve bu arada eller ile cetvel yavaşca ileri doğru itilir. Aday uzanabildiği en son noktada 1-2 sn bekler ve bu değer kaydedilir. Test birbiri ardına iki defa tekrar edilerek en iyi sonuç kaydedilir.



Puanlama: 35 cm üzeri 10 tam puan olarak değerlendirilir. 35 cm den her eksik 2 cm için 1 puan düşürülür.

Barda Kol Çekme: Barda eller omuz genişliğinde düz tutuğlu uzun asılığta salınım olmaksızın kol çekerek çene bar üzerine çıkarılır. Doğru yapılan her bir çekme kaydedilir. Bacaklar büküldüğünde, salınım kullanıldığında ve ritim bozulduğunda test sona erdirilir.



Puanlama: 1 dk içinde elansız nizami 10 kol çekme 15 puan olarak değerlendirilir. Her bir eksik çekiş için 1,5 puan düşürülür.

Not: Bayan ve erkek adayların performans testinden aldıkları puanın %40'ı teknik uygulamadan aldıkları puanın ise %60'ı değerlendirilecektir.

ERKEK GİMNASTİK BRANŞ PUANLAMASI

Cimnastik Serisi Toplam Puanı :: %60
Otur Uzan Esneklik Testi :: %10
Barda Kol Çekme Testi	:: %15
Denge Testi	:: %15
TOPLAM	:%100

BAYAN GİMNASTİK BRANŞ PUANLAMASI

Cimnastik Serisi Toplam Puanı :: %60
---------------------------------	------------

Köprü Testi	:	: %10
Spagat Testi	:	: %15
Denge Testi	:	: %15
TOPLAM	:	: %100

Performans testlerinden elde edilen derecelerin her biri maksimum değere dönüştürülecek ve % lik puanları alınarak toplam puanı hesaplanacaktır.

ESKRİM

YETENEK SINAVI KRİTERLERİ

Selçuk Üniversitesi Spor Bilimleri Fakültesi Özel Yetenek Giriş Sınavında Eskrim branşından müracaat eden adaylar *Epe- Flore- Kılıç branşlarını* içeren uygulama sınavından elde ettikleri puanlarla ya da sınav esnasında jüriye teslim edecekleri *sporcu özgeçmişini* gösteren belgelerden elde ettikleri puana göre değerlendirilecektir. Adaylar sporcu özgeçmişleriyle ilgili belgeleri ilgili federasyonlardan (Türkiye Eskrim Federasyonu, Türkiye Üniversite Sporları Federasyonu) veya Spor Genel Müdürlüğünden onaylatmak zorundadır (Islak imzalı).

1. Eskrim Özgeçmiş Puan Kriterleri Tablosu	PUAN
Olimpiyat oyunları, FGSU oyunları, Dünya ve Avrupa Şampiyonalarından birine katılımı olmak, Dünya kupası, Avrupa kupası ve Akdeniz Şampiyonası, Akdeniz oyunlarına, Karadeniz oyunlarına katılımı olmak.	100
Son 3 yıl içerisinde Büyükler Türkiye Şampiyonasında ilk 3 dereceye girmiş olmak.	98
Son 3 yıl içerisinde Gençler Türkiye Şampiyonasında ilk 3 dereceye girmiş olmak.	95
Son 3 yıl içerisinde Yıldızlar Türkiye Şampiyonasında ilk 3 dereceye girmiş olmak.	93
Son 3 yıl içerisinde en az 16 sporcunun katıldığı Uluslararası ve Ulusal Şampiyonalarda (Yıldız-Genç-Büyük) ilk 3 dereceye girmiş olmak.	92
Son 3 yıl içerisinde Büyükler Türkiye Şampiyonasında ilk 8 dereceye girmiş olmak.	90
Son 3 yıl içerisinde Gençler Türkiye Şampiyonasında ilk 8 dereceye girmiş olmak.	88
Son 3 yıl içerisinde Yıldızlar Türkiye Şampiyonasında ilk 8 dereceye girmiş olmak.	86
Son 3 yıl içerisinde en az 16 sporcunun katıldığı Uluslararası ve Ulusal Şampiyonalarda (Yıldız-Genç-Büyük) ilk 8 dereceye girmiş olmak.	84
Son 3 yıl içerisinde Okullar arası Türkiye Şampiyonalarında ilk 3 dereceye girmiş olanlar	82
Son 3 yıl içerisinde Okullar arası Türkiye Şampiyonalarında ilk 8 dereceye girmiş olanlar	75
Büyükler veya Gençler kategorilerinde En az 10 ülkenin katıldığı uluslar arası turnuvaya katılımı olmak.	70
Yıldızlar kategorisinde En az 10 ülkenin katıldığı uluslar arası turnuvaya katılımı olmak.	65
Son 3 yıl içerisinde en az 16 sporcunun katıldığı Bölgesel Şampiyonalarda (Yıldız-Genç-Büyük) ilk 3 dereceye girmiş olmak.	60
Son 3 yıldır faal lisanslı sporcu olmak.	50
Son 5 yıldır faal lisanslı sporcu olmak.	40

Not: Ferdi ve Takım dereceleri kabul edilecektir.

UYGULAMA SINAVI

Eskrim branĐı uygulama sınavı aĐaĐıdaki teknik hareketler tablosunda yer alan uygulama hareketleri, oyun kural bilgisi ve malzeme bilgisi alanlarında toplam 100 puan üzerinden yapılacaktır.

2. Teknik Hareketler Tablosu

EPE BRANĐI		FLORE BRANĐI		KILIÇ BRANĐI	
Gard pozisyonu ve Yürüyüş	20 puan	Gard pozisyonu ve Yürüyüş	20 puan	Gard pozisyonu ve Yürüyüş	20 puan
Hamleler: Hamle Hamleden garda dönüş Baleystra veya Batinando hamle	20 puan	Hamleler: Hamle Hamleden garda dönüş Baleystra veya Batinando hamle	20 puan	Hamleler: Hamle Hamleden garda dönüş Baleystra veya Batinando hamle	20 puan
Ataklar: Basit atak Direkt atak Degaje atak Bate atak	20 puan	Ataklar: Basit atak Direkt atak Degaje atak Bate atak	20 puan	Ataklar: Basit atak Direkt atak Degaje atak Bate atak	20 puan
Paratlar:	20 Puan	Paratlar:	20 Puan	Paratlar:	20 Puan
Oyun kural bilgisi	10 Puan	Oyun kural bilgisi	10 Puan	Oyun kural bilgisi	10 Puan
Malzeme bilgisi	10 Puan	Malzeme bilgisi	10 Puan	Malzeme bilgisi	10 Puan
Toplam	100 Puan	Toplam	100 Puan	Toplam	100 Puan

NOT: Adaylar Eskrim sınavına gelirken eskrim sporuna uygun kıyafetlerle geleceklerdir.

FUTBOL
YETENEK SINAVI KRĞTERLERİ

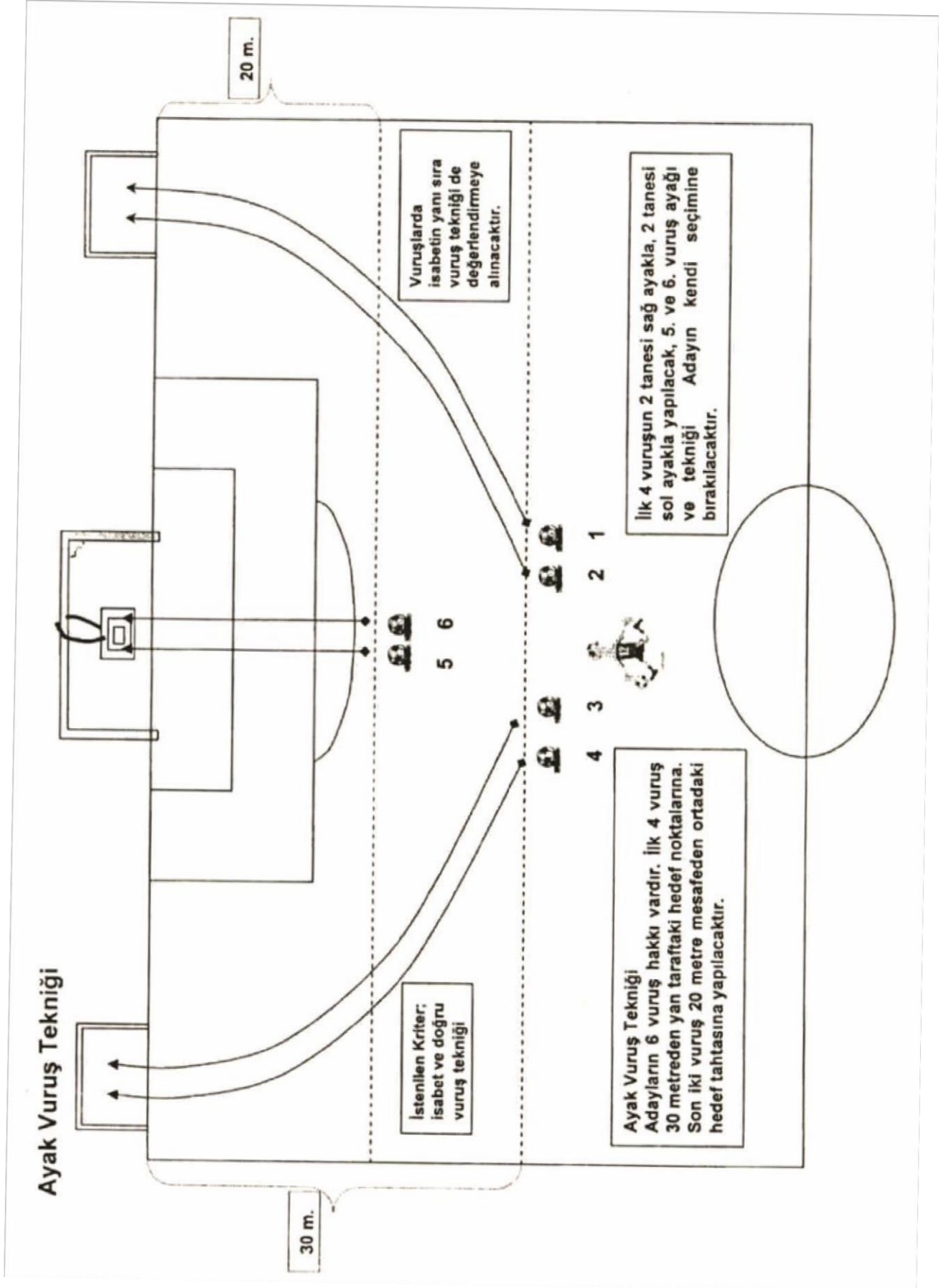

Futbol Yetenek Ğstasyonu (60 puan)

Aday iĖaretli bölgeleri topla beraber kat eder.

Adaylara 2 hak verilecek ve bu 2 haktan en iyi olanı deęerlendirmeye alınacaktır.

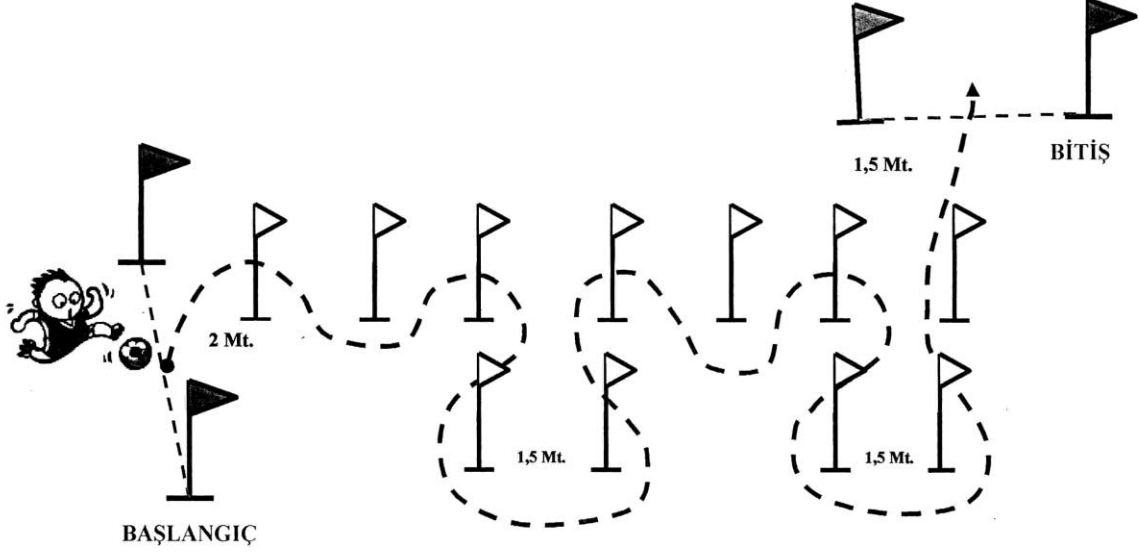

Başlangıç Noktası İle İlk Bayrak Arasındaki Mesafe 2 Metre; Diğer Bayraklar Arasındaki Mesafe 1,5 Metre ve Toplam Mesafe 20 Metredir.

Erkek ve Bayanlar için ayrı ayrı dereceler en düşük deęerden en büyük deęere doğru sıralanarak aĖağıdaki formüle göre adayın elde ettięi puan hesaplanacaktır. Erkeklerde 17 sn ve üzeri, bayanlarda 20 sn ve üzerindeki dereceler sıfır (0) puan alacak ve deęerlendirmeye dahil edilmeyecektir.

$$\text{Yetenek Puanı} = \frac{\text{En kısa süreli derece}}{\text{Adayın derecesi}} \times 60$$



Kaleciler için değerlendirme kriterleri (40 puan)

- *Top tutuŖ tekniđi (ÇeŖitli yüksekliklerden üzerine gelen toplara (10 puan)
- *Saha içinde belirlenmiŖ hedeflere; ayak ve el ile topun oyuna sokulmasında isabet (10 puan)
- *Kalede topun geliŖ yönüne göre pozisyon alma ve yer tutma (10 puan)
- *Genel gözlem (10 puan)

Kaleci olarak Futbol BranŖında Sınava Girecek Adaylar

Adaylar sınav ön kayıt esnasında bunu bildirmek zorundadırlar. Kaleciler futbolcu yetenek istasyonuna katılacaklar ancak; ayak vuruŖ tekniđi sınavı yerine kaleciler için hazırlanan değerlendirme kriterine tabi tutulacaklardır. Kalecilerin sınavına iliŖkin açıklama sınav baŖlangıcında yapılacaktır.

Not: Müracaat sayısına göre sınavın kaç gün süreceđi adaylara sınav öncesinde duyurulacaktır.

Toplam Puan: Futbol Yetenek İstasyonu (60) + Ayak VuruŖ Tekniđi (40)

Kaleciler İin Toplam Puan: Futbol Yetenek İstasyonu (60) + Kaleci Tekniđi (40)

FUTSAL

YETENEK SINAVI KRĞTERLERİ

Futsal branĐ sınavı iki aĐamalıdır. 1. aĐamada futsal yetenek istasyonunda adaya iki hak verilir ve aday bu parkuru en kısa sürede tamamlar. Adayın yetenek puanı hesaplanır. 2. aĐamada aday futsal teknik sınavına alınarak altı vuruĐ yapar ve aday teknik aĐıdan deĐerlendirilir. Her aĐama %50 oranında etkilidir. Toplam puan, futsal yetenek istasyonu ve futsal teknik sınavın toplamından hesaplanır.

I. AĐama

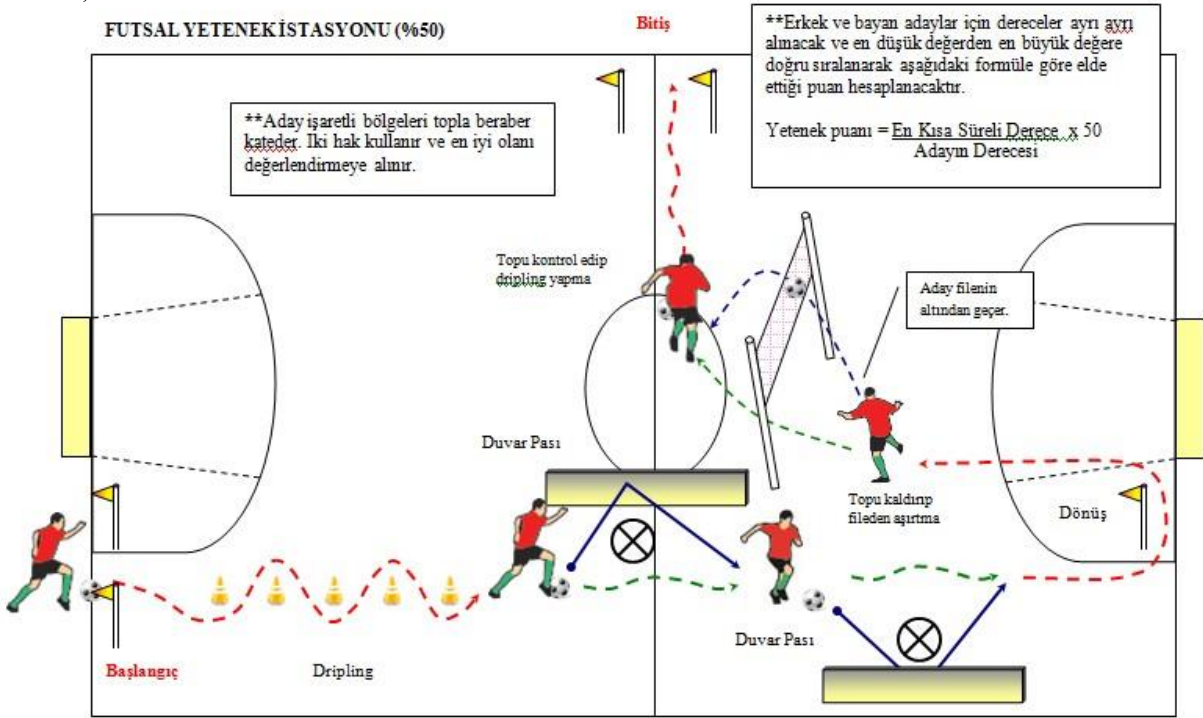

II. AĐama

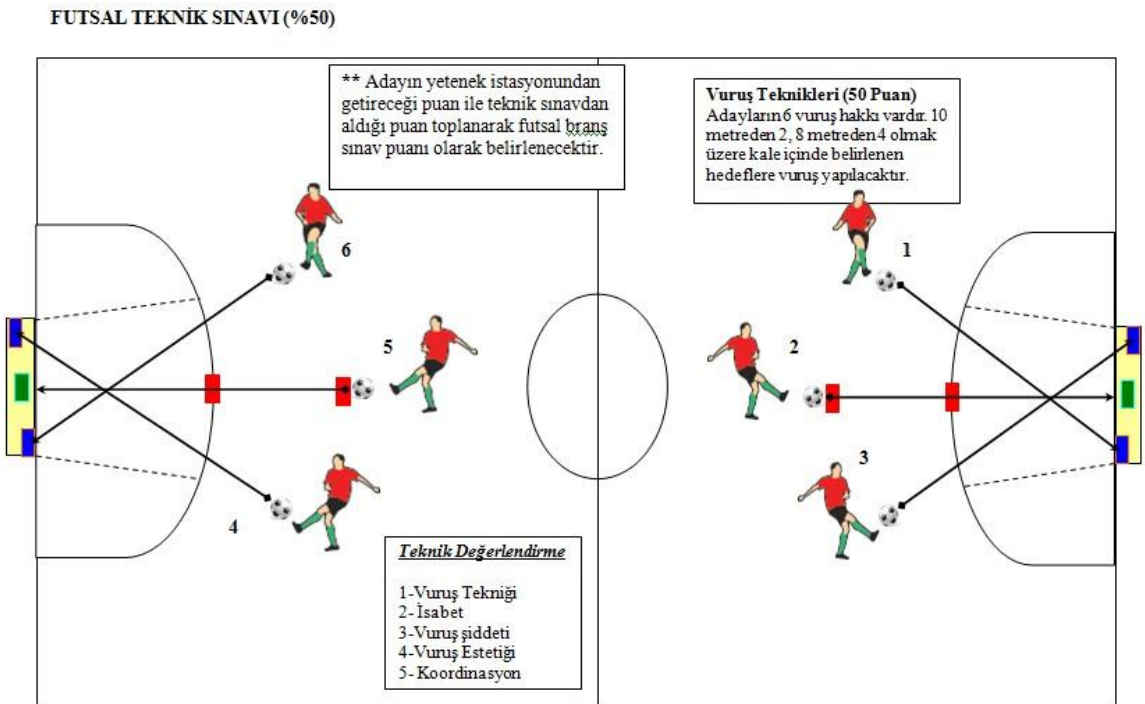

GÜREĞ

YETENEK SINAVI KRĞTERLERİ

Güreğ sınavını tercih eden adaylar serbest ve grekoromen stillerinden birini seçerek sınava girerler. Bayan adaylar sadece serbest stilden sınava girer.

Sınav 3 aÇamalı olarak uygulanacaktır. Her aday güreğ müsabakası kıyafeti ile sınava katılmak zorundadır. Sınava girecek her aday güreğ kıyafeti ile tartılıp ağırlıkları kaydedilecektir.

I. AÇAMA

Bu aÇamada adaylara dikey sıçrama testi uygulanacaktır. Adaylardan elde edilen deęer Lewis Nomogramına göre hesaplanacaktır. Adaylar arası deęerlendirme ise;

$$\text{Anaerobik güç deęeri (AGD)} = \frac{\text{Adayın Anaerobik Güç deęeri}}{\text{Maks. Anaerobik Güç deęeri} *} \times 50$$

formülüne göre hesaplanacaktır.

* Sınava giren adaylar içindeki en yüksek deęer

II. AÇAMA

Teknik Uygulama

Bu aÇamada adaylar komisyonca belirlenen ayakta uygulanan 3, yerde uygulanan 2 teknikle deęerlendirilecektir.

GREKOROMEN STİGL (ERKEKLER)

1. Ayakta uygulanacak teknikler

- * Tek Kol 5 Puan
- * Salto 5 Puan
- * Çipe 5 Puan

2. Yerde uygulanacak teknikler

- * Çırpma 5 Puan
- * Bel Kündesi 5 Puan

SERBEST STĞL (Erkekler ve Bayanlar)

1.Ayakta uygulanacak teknikler

- * Tek Kol 5 Puan
- *Çift Dalıp Ters paçayla yere..... 5 Puan
- * Dana Bağı..... 5 Puan

2.Yerde uygulanacak teknikler

- * Tek Sarma..... 5 Puan
- * Künde 5 Puan

Bu aÇamada aday toplam 25 puan üzerinden deęerlendirilir.

III. AĖAMA

Bu aÇamada her aday kendi stilinde, cinsiyetlerinde ve kilolarına gre eĖlendirilerek, 2 dakika sreyle msabaka karakterinde maç yapacaktır. Dileyen aday kendi partnerini yanında getirebilir.

Bu aÇamada aday toplam 25 puan üzerinden deęerlendirilir.

ADAYIN GREĖ PUANININ HESAPLANMASI

Her adayın Anaerobik Gç testinden (AGT) elde ettięi puan, teknik aÇamadan elde ettięi puan ve msabakadan elde ettięi puan toplanarak, adayın greĖ branÇından elde ettięi puan olarak kaydedilir.

HALTER YETENEK SINAVI KRĞTERLERĖ

SINAVIN AĖAMALARI:

1. Tđm adaylar Ėort ve tiĖörtle birlikte tartılacaktır. Vđcut aĖırlıkları kaydedilecektir.
2. Adaylara 15 dk. ısınma sđresi verilecektir.

Teknik Koparma:

Adaya 3 kaldırırĖ hakkı verilecektir. Kurallara uygun olarak yapabildiđi en yđksek koparma derecesi adayın vđcut aĖırlıđına bđlđnerek Rđlatif Koparma Derecesi (RKD) bulunacaktır.

Teknik Silkme (omuzlama ve atırĖ)

Adaya 3 kaldırırĖ hakkı verilecektir. Kurallara uygun olarak yapabildiđi en yđksek silkme derecesi adayın vđcut aĖırlıđına bđlđnerek Rđlatif Silkme Derecesi (RSD) bulunacaktır.

Not: Rđlatif silkme derecesi erkekler iin 1.1 bayanlar iin 0.9* un altında olan aday bu aĖamadan sıfır (0) puan alır.

3. Puanlama

Teknik Koparma Puanı (TKP):

Adayların Rđlatif Koparma dereceleri erkek ve bayanlar iin ayrı ayrı bđyđkten kđđđe dođru sıralanacak ve Maksimum Rđlatif Koparma Derecesi (RKD) tespit edilecektir. AĖađıdaki formđle gđre Teknik Koparma Puanı hesaplanacaktır.

$$\text{TKP} = \text{RKD} \times 50 / \text{Maksimum Rđlatif Koparma Derecesi}$$

Teknik Silkme Puanı (TSP):

Adayların Rđlatif Silkme dereceleri erkek ve bayanlar iin ayrı ayrı bđyđkten kđđđe dođru sıralanacak ve Maksimum Rđlatif Silkme Derecesi (RSD) tespit edilecektir. AĖađıdaki formđle gđre Teknik Silkme Puanı hesaplanacaktır.

$$\text{TSP} = \text{RSD} \times 50 / \text{Maksimum Rđlatif Silkme Derecesi}$$

Toplam BranĖ Puanı (TBP) :

Adayların Teknik Koparma Puanı ve Teknik Silkme Puanı toplanarak toplam branĐ puanı bulunacak ve BranĐ Puanı olarak kaydedilecektir.

$$\mathbf{TBP = TKP + TSP}$$

HENTBOL YETENEK SINAVI KRĞTERLERİ

I. HENTBOLA ÖZGÜ SLALOM TESTİ (% 20)

Testin Uygulanması

Aday topla birlikte slalom sonrası pas verecek, verdiği pası geri alıp sıçrayarak kaleye atıŒ kullanacaktır. Kaledeki topu alarak belirli bir alana kadar driplingle gelerek pas verecek, verdiği pası geri alıp temel atıŒ kullanarak kaleye atıŒ yapacaktır. AtıŒ sonrası baŒlangıç çizgisini geçerek süreyi durduracaktır (isabetli atıŒtan 2 sn düŒürölür).

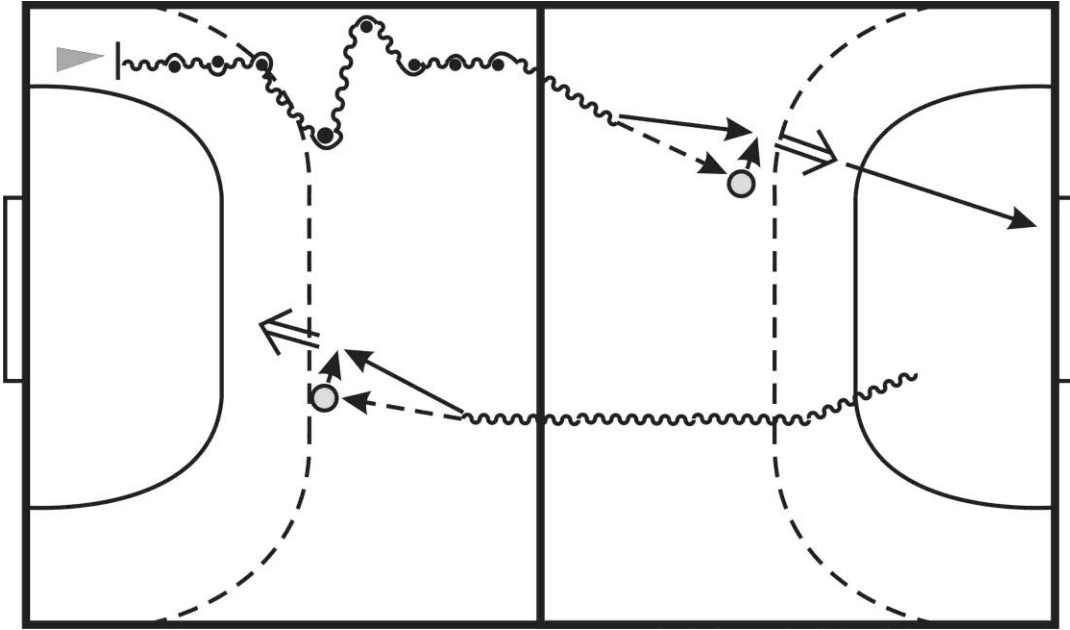

Puanlama

$$\text{Test Puanı} = \frac{\text{En kısa süreli derece}}{\text{Adayın derecesi}} \times 20$$

II. TEKNİK PUANLAMA (% 30)

Testin uygulanması esnasında adayların bireysel teknikleri dikkate alınarak 30 puan üzerinden değerlendirme yapılacaktır.

III. MAÇ GÖZLEMİ (% 50)

Hentbol maç gözlemi için yeterli sayıda aday olmalıdır.

Not: Kaleciler, kaleci tekniklerinden değerlendirmeye alınacaktır.

JUDO

YETENEK SINAVI KRÖTERLERİ

Selçuk Üniversitesi Spor Bilimleri Fakültesi Özel Yetenek Giriş Sınavında judo branşından müracaat eden adaylar *Nage-waza, Ne-waza, Omote-waza, Kaeshi-waza, Yaku-Soku-Geiko çalışmasını* içeren uygulama sınavından elde ettikleri puanlarla ya da sınav esnasında jüriye teslim edecekleri *sporcu özgeçmişini* gösteren belgelerden elde ettikleri puana göre değerlendirilecektir.

Adaylar sporcu özgeçmişleriyle ilgili belgeleri ilgili federasyonlardan (Türkiye Judo federasyonu, Türkiye Üniversite Sporları Federasyonu) veya Spor Genel Müdürlüğünden onaylatmak zorundadır (Islak imzalı).

JUDO ÖZGEÇMİŞİ PUAN KRÖTERLERİ	PUAN
Olimpiyat oyunları, FGSU oyunları, Dünya ve Avrupa Şampiyonalarından birine katılımı olmak, Dünya kupası, Avrupa kupası ve Balkan Şampiyonası, Akdeniz oyunlarına, Karadeniz oyunlara katılımı olmak	100
En az 10 ülkenin katıldığı uluslararası turnuvaya katılımı olmak	99
Son 5 yıl içerisinde Ümitler, Gençler veya Büyükler Milli Takım Kampına en az 2 kez katılımı olmak	98
Son 3 yıl içerisinde Büyükler Türkiye Şampiyonasında ilk 3 dereceye girmiş olmak	97
Son 3 yıl içerisinde Gençler Türkiye Şampiyonasında ilk 3 dereceye girmiş olmak	96
Son 3 yıl içerisinde Büyükler Türkiye Şampiyonasında ilk 7 dereceye girmiş olmak	95
Son 3 yıl içerisinde Gençler Türkiye Şampiyonasında ilk 7 dereceye girmiş olmak	94
Son 3 yıl içerisinde Ümitler Türkiye Şampiyonasında veya Liseler arası Türkiye Şampiyonasında ilk 3 dereceye girmiş olanlar	93
Son 5 yıl içerisinde Yıldızlar veya Liseler arası Türkiye Şampiyonasında ilk 5 dereceye girmiş olanlar	85
Judoda 1. Dan veya daha üstü kemere sahip olmak	80
Son 3 yıl içerisinde sıkletinde en az 10 sporcunun katıldığı büyükler ve gençler ulusal turnuvalarında ilk 3 dereceye girmiş olanlar	70
Judoda en az kahverengi kemer sahibi olmak	60
Son 5 yıl içerisinde sıkletinde en az 10 sporcunun katıldığı yıldızlar ve yaş grupları ulusal turnuvalarında ilk 3 dereceye girmiş olanlar	50
En az 10 sporcunun katıldığı büyükler ve gençler ulusal turnuvalarda ilk 5 dereceye girmiş olanlar	40
En az 10 sporcunun katıldığı Yıldızlar ve Yaş grupları turnuvalarında ilk 5 dereceye girmiş olanlar	35
Büyükler ve Gençler bölgesel turnuvalarda ilk 5 dereceye girmiş olanlar	30
Yıldızlar ve Yaş grupları bölgesel turnuvalarda ilk 5 dereceye girmiş olanlar	20
Judoda en az yeşil kemer sahibi olmak	10

UYGULAMA SINAVI

1- Teknik Gösterimi:

Aşağıda belirtilen her Waza'dan sınav komisyonunun belirlediği bir teknik uygulaması yapılacaktır.

1.1. Nage Waza:

1.1.1. Tachi-Waza (Te-Waza, Koshi-Waza, Ashi Waza)%20

1.1.2. Sutemi-Waza (Ma-Sutemi-Waza, Yoko-Sutemi Waza)%20

1.2. Ne-Waza (Osae-Komi-Waza, Shime-Waza, Kansetsu-Waza)%20

1.3. Omote-Waza ve Kaeshi-Waza: Kombine ve kontra teknik uygulaması; Aday (Tori), kendi belirlediği tekniği uygulayacağı kiŒi ile (Uke), yine kendi belirlediği 2 kombine ve 2 kontra tekniği uygular. %20

2- Yaka-Soku- Geiko ÇalıŒması (1dk) %20

Toplam Puan= Adaylar toplam 100 puan üzerinden deęerlendirilecektir.

Not: Bu branŒtan sınava giren adayların spor özgeçmiŒlerini beyan etmeleri deęerlendirmede dikkate alınacaktır.

TAEKWON-DO
YETENEK SINAVI KRĞTERLERĞ

1. Teknik..... (20 puan)

- * Palding (sağ ve sol ayak)
- * Tolyo chagi (sağ ve sol ayak)
- * Duit chagi- Pande tolyo (sağ ve sol ayak)
- * Kombine teknik (sağ ve sol ayak)

2. Poomse(20 puan)

Adayların kuÇak derecelerini gösteren Taekwondo federasyon kimlik (kırmızı kimlik) bilgilerini yanlarında getirmeleri gerekir.

3. Müsabaka.....(30 puan)

Adayların müsabaka yapacakları partneri sınav komisyon üyeleri belirleyecektir.

4. Anaerobik Güç Ölçümü (30 puan)

Dikey sıçrama testi ile anaerobik güç tespit edilip adayların anaerobik güç değerleri erkek ve bayanlar için büyükten küçüğe doğru sıralanarak maksimum anaerobik güç derecesi tespit edilecek, aÇağıdaki formüle göre Anaerobik Güç (AG) ölçümü puan hesaplanacaktır.

$$\text{Anaerbik Güç Puanı} = \frac{\text{Adayın AG deęeri}}{\text{MAksimum AG deęeri}} \times 30$$

Toplam Puan: Tüm aÇamaların puanları toplanarak elde edilir.

TENİS

YETENEK SINAVI KRİTERLERİ

1. Yer Vuruşu Derinliği

A	X		1 puan	B	2 puan	3 puan
	X		1 puan			

Bu değerlendirmede aday "A" harfi ile gösterilen yerde, top besleyicisi ise "B" harfi ile gösterilen yerde durur. Top besleyicisi adayın önünde "X X" ile işaretlenen bölgeye doğru adayın bir forehand tarafına, bir backhand tarafına olmak üzere toplam 8 adet top beslemesi yapar. Aday bu toplara karşılıklı sahada içeri düşecek şekilde forehand ve backhand vuruşlar yapar. Adayın yaptığı olduğu toplam 8 vuruşun her birisine, karşılıklı alanda ilk düştüğü bölgeye göre puan verilir ve bu puanlar toplanarak adayın yer vuruşu derinlik puanı bulunur. Adayın bu değerlendirmede alabileceği en yüksek puan 24'tür.

A= Aday
B= Besleyici
X= Topun düştüğü yer

2. Vole Vuruşu

A		1 puan	B	2 puan	3 puan
			1 puan		

Bu değerlendirmede aday "A" harfi ile gösterilen yerde, top besleyicisi ise "B" harfi ile gösterilen yerde durur. Top besleyicisi adayın bir forehand tarafına, bir backhand tarafına olmak üzere, kalça ile omuz seviyesi arasına, toplam 8 adet top beslemesi yapar. Aday bu toplara karşılıklı sahada içeri düşecek şekilde forehand ve backhand vole vuruşları yapar. Adayın yaptığı olduğu toplam 8 vuruşun her birisine, karşılıklı alanda ilk düştüğü bölgeye göre puan verilir ve bu puanlar toplanarak adayın vole vuruşu puanı bulunur. Adayın bu değerlendirmede alabileceği en yüksek puan 24'tür.

A= Aday
B= Besleyici

3. Yer Vuruşu Hassasiyet

A	X	2 puan	B	3 puan
	X		1 puan	

Bu değerlendirmede aday "A" harfi ile gösterilen yerde, top besleyicisi ise "B" harfi ile gösterilen yerde durur. Top besleyicisi adayın önünde "X X" ile işaretlenen bölgeye doğru adayın bir forehand tarafına, bir backhand tarafına olmak üzere toplam 8 adet top beslemesi yapar. Aday ilk 4 vuruşu (2 forehand, 2 backhand olmak üzere) paralel bölgeye, son 4 vuruşu (2 forehand, 2 backhand olmak üzere) ise çapraz bölgeye yapar. Adayın yaptığı olduğu toplam 8 vuruşun her birisine, karşılıklı alanda ilk düştüğü bölgeye göre puan verilir ve bu puanlar toplanarak adayın yer vuruşu hassasiyet puanı bulunur. Adayın bu değerlendirmede alabileceği en yüksek puan 24'tür.

A= Aday
B= Besleyici
X= Topun düştüğü yer

4. Servis Vuruşu

A		Sağ Servis Alanı	
		Sol Servis Alanı	

Bu değerlendirmede aday (A) kortun arka çizgisinin sağ yarısından 4, sol yarısından 4 olmak üzere toplam 8 servis atar. Atılan servis fileyi geçerek çaprazdaki servis karesine düşmelidir. Doğru servis alanına düşen her servis 1 puan olup, adayın bu değerlendirmede alabileceği en yüksek puan 8'dir.

5. Beş (5) dk. Ralli

Bu değerlendirmede adaydan vuruş tekniklerini doğru uygulayabilme ve topu oyunda tutma yeteneğinin belirlenebilmesi için 5 dk. ralli yapılması istenir. Adayın bu değerlendirmede alabileceği en yüksek puan 20'dir.

Not: Adaylar toplam 100 puan üzerinden değerlendirilecektir. Aday sınav anında kendisine top atacak veya ralli

yapacağı partnerini yanında getirebilir. Partner getirmeyen adaylar için komisyonumuz görevli tayin edecektir.

VOLEYBOL YETENEK SINAVI KRĞTERLERĖ

PARMAK PAS:

Aday ve partneri ortada bulunan emberden 3 er metre mesafede karılıklı yerleirler. Partnerin emberin iinden geirerek atacaėı 10 adet pası aday parmak vuruėıyla emberin iinden geri gnderir. emberin iinden geen her parmak vuruė 2,5 puanla deėerlendirilir. Bu test 25 sn iinde tamamlanmalıdır. Her aday partnerini yanında getirebilir.

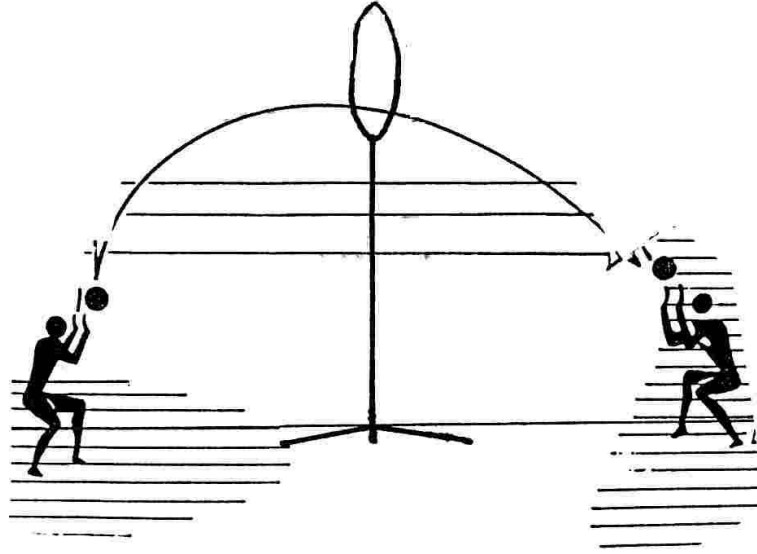

MANėET PAS:

Aday yanında getireceėi partneri (Partneri yoksa Fakltemiz tarafından temin edilecektir) ile ortada bulunan emberden 3'er metre mesafede karılıklı yerleirler. Partnerin emberin ierisinden geirerek atacaėı 10 adet pası aday manėet vuruėıyla emberin iinden geri gnderir. emberin iinden geen her parmak vuruė 2,5 puan olarak deėerlendirilir. Bu test 25 sn. iinde tamamlanmalıdır.

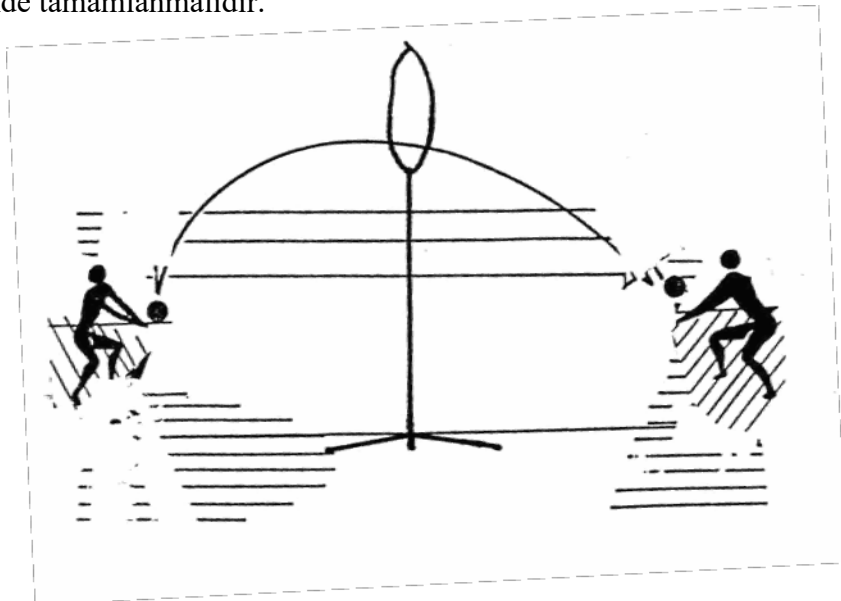

SMAÇ :

Aday, partneri yardımı ile kaldırılan topa smaç vurur. (Toplam smaç vurma hakkı 5''tir. Puanlama bölgelere göre farklıdır) Smaçtan alınacak puan toplam puanın % 25''ine tekamül etmektedir.

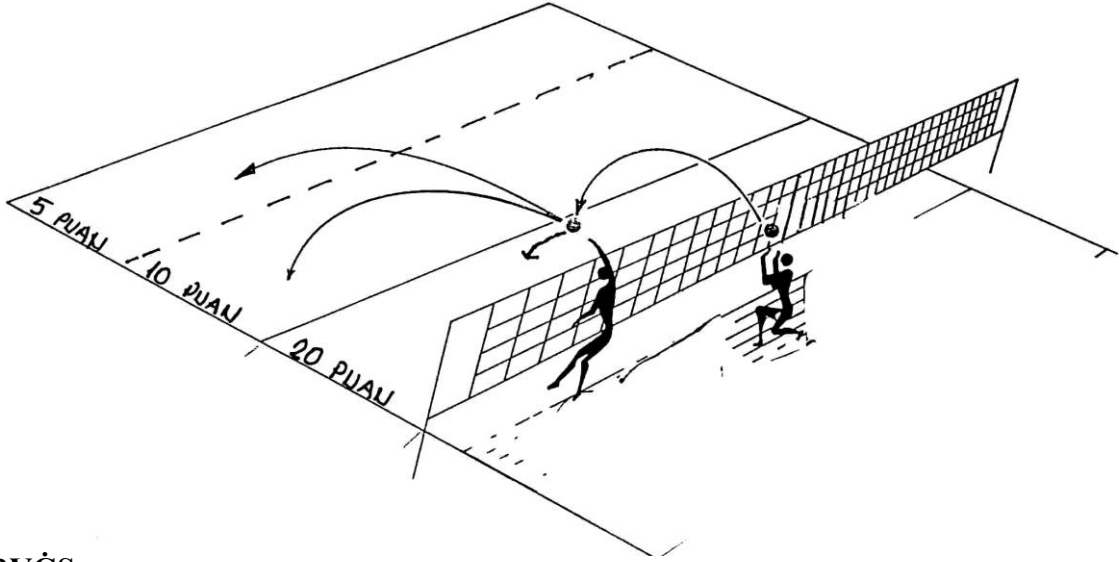

SERVİS :

Aday servis çizgisinin içerisinde karşı sahaya alacağı 5 adet tenis servisi ile atacaktır. PuanlanmıŞ bölgelere atılan isabetli servisler değerlendirilecektir. Servisten alınacak puan toplam puanın % 25''ine tekamül etmektedir.

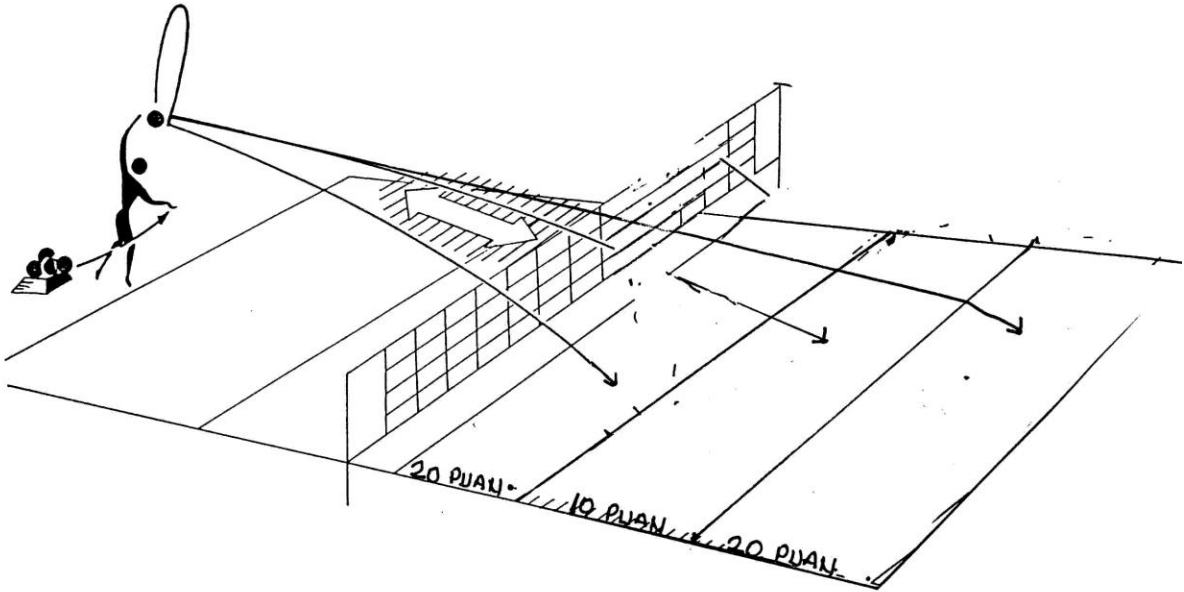

PUANLAMA

Parmak Pas	2,5 x 10	=25 puan
ManGet Pas	2,5 x 10	=25 puan
Smaç	100	=25 puan
Servis	100	=25 puan
TOPLAM		=100 PUAN

Not: Adayların tüm vuruřlarında isabetin yanısıra teknik beceride deęerlendirmeye katılacaktır.

YÜZME YETENEK SINAVI KRĞTERLERĖ

Yüzme branĖ sınavı, olimpik yüzme havuzunda (50 m) yapılacaktır. Sınava girecek adaylar, sınava gelirken Ėort, mayo, terlik, bone ve havlularını beraberlerinde getireceklerdir.

Yüzme branĖında sınava girecek her aday; 100 m serbest zorunlu olmak üzere iki teknikten sınava gireceklerdir. Seçmeli teknikler; 50 m kurbaĖalama, 50 m sırtüstü ve 50 m kelebektir. Ön kayıt esnasında tercih edecekleri 2. Teknik daha sonra deĖiĖtirilemez. Adaylar, yüzdükleri derecenin karĖılıĖı olan puanı alacaklardır. Adayların kulvar sıralaması birinci kulvardan itibaren, göĖüs numara sırasına göre yapılacaktır. Sınav esnasında 8 kulvar aynı anda kullanılacaktır. Adaylar, depar taĖına verilecek komutla çıkacaklardır. Sınav gözetmeninin vereceĖi “yerlerinize” komutuyla platform üzerinde çıkıĖ pozisyonunu alacak ve çıkıĖ sesiyle havuza atlayarak yüzeceklerdir. FINA kurallarına uymayan sporcular diskalifiye edilecektir. **ÇıkıĖ sesinden önce çıkıĖ yapan veya atlayan adaya bir çıkma hakkı daha verilecek, ancak ikinci çıkıĖ hatası yaptıĖı zaman diskalifiye edilecektir.**

BAYAN		ERKEK
saniye	PUAN	saniye
01.09,01-01.11,00	50	01.00,00-01.02,00
01.11,01-01.13,00	48	01.02,01-01.04,00
01.13,01-01.15,00	46	01.04,01-01.06,00
01.15,01-01.17,00	44	01.06,01-01.08,00
01.17,01-01.19,00	42	01.08,01-01.10,00
01.19,01-01.21,00	40	01.10,01-01.12,00
01.21,01-01.23,00	38	01.12,01-01.14,00
01.23,01-01.25,00	36	01.14,01-01.16,00
01.25,01-01.27,00	34	01.16,01-01.18,00
01.27,01-01.29,00	32	01.18,01-01.20,00
01.29,01-01.31,00	30	01.20,01-01.22,00
01.31,01-01.33,00	20	01.22,01-01.24,00
01.33,01-01.35,00	10	01.24,01-01.26,00
01.35,01	0	01.26,01

BAYAN				ERKEK		
Sırtüstü (sn)	Kurbağalama (sn)	Kelebek (sn)	Puan	Sırtüstü (sn)	Kurbağalama (sn)	Kelebek (sn)
43.20	50.00	48.00	0	39.20	46.00	44.00
43.10	49.90	47.90	1	39.10	45.90	43.90
43.00	49.80	47.80	2	39.00	45.80	43.80
42.90	49.70	47.70	3	38.90	45.70	43.70
42.80	49.60	47.60	4	38.80	45.60	43.60
42.70	49.50	47.50	5	38.70	45.50	43.50
42.60	49.40	47.40	6	38.60	45.40	43.40
42.50	49.30	47.30	7	38.50	45.30	43.30
42.40	49.20	47.20	8	38.40	45.20	43.20
42.30	49.10	47.10	9	38.30	45.10	43.10
42.20	49.00	47.00	10	38.20	45.00	43.00
42.10	48.90	46.90	11	38.10	44.90	42.90
42.00	48.80	46.80	12	38.00	44.80	42.80
41.90	48.70	46.70	13	37.90	44.70	42.70
41.80	48.60	46.60	14	37.80	44.60	42.60
41.70	48.50	46.50	15	37.70	44.50	42.50
41.60	48.40	46.40	16	37.60	44.40	42.40
41.50	48.30	46.30	17	37.50	44.30	42.30
41.40	48.20	46.20	18	37.40	44.20	42.20
41.30	48.10	46.10	19	37.30	44.10	42.10
41.20	48.00	46.00	20	37.20	44.00	42.00
41.10	47.90	45.90	21	37.10	43.90	41.90
41.00	47.80	45.80	22	37.00	43.80	41.80
40.90	47.70	45.70	23	36.90	43.70	41.70
40.80	47.60	45.60	24	36.80	43.60	41.60
40.70	47.50	45.50	25	36.70	43.50	41.50
40.60	47.40	45.40	26	36.60	43.40	41.40
40.50	47.30	45.30	27	36.50	43.30	41.30
40.40	47.20	45.20	28	36.40	43.20	41.20
40.30	47.10	45.10	29	36.30	43.10	41.10
40.20	47.00	45.00	30	36.20	43.00	41.00
40.10	46.90	44.90	31	36.10	42.90	40.90
40.00	46.80	44.80	32	36.00	42.80	40.80
39.90	46.70	44.70	33	35.90	42.70	40.70
39.80	46.60	44.60	34	35.80	42.60	40.60
39.70	46.50	44.50	35	35.70	42.50	40.50
39.60	46.40	44.40	36	35.60	42.40	40.40
39.50	46.30	44.30	37	35.50	42.30	40.30
39.40	46.20	44.20	38	35.40	42.20	40.20
39.30	46.10	44.10	39	35.30	42.10	40.10
39.20	46.00	44.00	40	35.20	42.00	40.00
39.10	45.90	43.90	41	35.10	41.90	39.90
39.00	45.80	43.80	42	35.00	41.80	39.80
38.90	45.70	43.70	43	34.90	41.70	39.70
38.80	45.60	43.60	44	34.80	41.60	39.60

38.70	45.50	43.50	45	34.70	41.50	39.50
38.60	45.40	43.40	46	34.60	41.40	39.40
38.50	45.30	43.30	47	34.50	41.30	39.30
38.40	45.20	43.20	48	34.40	41.20	39.20
38.30	45.10	43.10	49	34.30	41.10	39.10
38.20	45.00	43.00	50	34.20	41.00	39.00

V. SINAV SONUÇLARININ DEĞERLENDİRİLMESİ VE PUANLAMA

1- Fakültemiz 2017 yılı Özel Yetenek Giriş Sınavının tüm aşamaları ve puan değerlendirmeleri; Beden Eğitimi ve Spor Öğretmenliği, Antrenörlük Eğitimi Bölümü I. ve II. Öğretimi, Spor Yöneticiliği Bölümü I. ve II. Öğretimi, Rekreasyon Bölümü I. ve II. Öğretimi için ortak yapılacaktır. Rekreasyon Bölümü I. ve II. Öğretimi için branş puanı alınmayacaktır.

2- Adaylar sınav kılavuzunda belirtilen gün, saat ve yerde sınava gireceklerdir. Sınav Üst Kurulu zorunlu hallerde sınavın tarih, saat ve yerinde değişiklik yapabilecektir. Özel Yetenek Giriş Sınavı iki aşamadan oluşacaktır. Sınavın birinci aşaması ön eleme aşamasıdır. Bu aşamadan başarılı olan adaylar sınavın ikinci aşamasına gireceklerdir (Milli sporcu kontenjanından müracaat eden (A, B ve C) milli adaylar ile Engelli kontenjanından müracaat eden adaylar bu aşamadan muafır).

b) Ön eleme aşamasından geçen adaylar sınavın ikinci aşamasına gireceklerdir. Bu aşama **BECERİ-KOORDİNASYON TESTİ ve SPOR BRANŞLARI** uygulama sınavlarıdır. Adaylar spor branşı sınavına müracaat sırasında tercih ettiği branştan gireceklerdir. **Sınav aşamasında branş değişikliği kesinlikle yapılmayacaktır.**

3- Sınav sonuçları bayan ve erkek adaylar için ve her bir program için ayrı ayrı hesaplanır.

4- Beden Eğitimi ve Spor Öğretmenliği, Antrenörlük Eğitimi (I. ve II. öğretim) ve Spor Yöneticiliği (I. ve II. öğretim) ve Rekreasyon (I. ve II. öğretim) Bölümlerini kazananların listeleri asil ve yedek olarak ayrı ayrı ilan edilecektir. Bir aday tercih ettiği ve kazandığı takdirde her 7 programın listesinde yer alabilecektir.

5- Milli kontenjandan müracaat eden adayların müracaat puanı (YGS) ve yerleştirme puanı kendi kontenjanı içinde değerlendirilecektir.

6- Engelli (Ortopedik) kontenjanından müracaat eden adaylar kendi kontenjanı içerisinde değerlendirilecektir.

7- Sınava müracaat eden tüm adaylar yukarıdaki şartları peşinen kabul etmiş sayılır.

5.1 . Sınav Sonuçlarının Puanlandırılması

1- **Özel Yetenek Giriş Sınavı yerleştirme puanı hesaplamaları ÖSYM'nin 2017 ÖSYS kılavuzunda 9. madde esaslarına göre yapılacaktır.** Puanlama ile ilgili semboller ve hesaplamalar aşağıda verilmiştir.

ÖYSP	= Özel Yetenek Sınavı Puanı
ÖYSP-SP	= Özel Yetenek Standart Puanı
OBP	= Orta Öğretim Başarı puanı
YGS-P	= 2017 YGS Puanı (YGS puanlarının en büyüğü)
YP	= Yerleştirme puanı
SÖP	= Spor Özgeçmiş Puanı
BKTD	= Beceri-Koordinasyon Testi Derecesi
BKTP	= Beceri-Koordinasyon Testi Puanı

ÖYSP puanı iki alt sınav grubu puanı toplamından oluşmaktadır.

Beden Eğitimi Öğretmenliği, Antrenörlük Eğitimi 1. ve 2. Öğretim, Spor Yöneticiliği 1. ve 2.

Öğretim ve Milli Adaylar için ÖYSP Puanlaması;

ÖYSP = % 50 x Beceri-Koordinasyon Test Puanı (BKTP) + % 50 x Spor Branş Puanı (SBP)

ÖYSP = % 50 BKTP + % 50 SBP

Rekreasyon Bölümü 1. ve 2. Öğretim için ÖYSP Hesaplaması;

ÖYSP = %100 x Beceri-Koordinasyon Test Puanı (BKTP)

Engelli (Ortopedik) Adaylar İçin ÖYSP Puanı Hesaplaması ise;

ÖYSP = %100 x (SÖP) şeklinde olacaktır

2- Beceri-Koordinasyon Testi Puanları (BKTP) aşağıdaki formüle göre erkek ve bayan adaylar için ayrı ayrı puana dönüştürülür. Bir adayın tüm programlar için tek koordinasyon puanı olacaktır.

ERKEK ADAYLAR:

- Erkek adayların parkuru en kısa sürede tamamlayan adaya 100 puan verilecektir.
- 30:00 saniyenin üzerinde tamamlayan adaylara 0 (sıfır) puan verilecektir.

$$\text{Erkek Adayın BKTP} = \frac{\text{Parkurun en iyi derecesi (en kısa süre) x 100}}{\text{Adayın derecesi}}$$

BAYAN ADAYLAR İÇİN:

- Bayan adaylardan parkuru en kısa sürede tamamlayan adaya 100 puan verilecektir.
- 40:00 saniyenin üzerinde tamamlayan adaylara 0 (sıfır) puan verilecektir.

Ara dereceler için puan dönüştürmeleri, aşağıdaki şekilde hesaplanacaktır.

$$\text{Bayan Adayın BKTP} = \frac{\text{Parkurun en iyi derecesi (en kısa süre) x 100}}{\text{Adayın derecesi}}$$

3 Branç puanı ise adayların brançlardan aldıkları sonuçların 100 puan üzerinden değerlendirilmesiyle bulunur. (Bkz. Brançlar)

4 Üniversiteler özel yetenek sınavına giren adayların ortaöğretim başarı puanları (OBP) ÖSYM'nin internet adresinden alınacaktır.

5 Özel yetenek sınavı puanının (ÖYSP) ağırlıklandırmaya girebilmesi için bu puanların standart puanlara çevrilmesi gerekir. ÖYSP'lerin standart puanlara çevrilmesi için önce ÖYSP dağılımının ortalaması ve standart sapması hesaplanacak, daha sonra da her aday için aşağıdaki formül kullanılarak ÖYSP Standart Puanı hesaplanacaktır.

$$\text{ÖYSP Standart Puanı}(\text{ÖSYP} - \text{SP}) = 10 \times \left(\frac{\text{Adayın ÖSYP Puanı} - \text{ÖYSP Puan Dağılımının Ortalaması}}{\text{ÖYSP Puan Dağılımının Standart Sapması}} \right) + 50$$

Bu durumda her adayın bir ÖYSP Standart Puanı (ÖYSP-SP) olacaktır. ÖYSP-SP dağılımının ortalaması 50, standart sapması 10'dur.

6 **Adayların Yerleştirme Puan (YP) hesaplamalarında Beceri-koordinasyon test puanı, bütün bölümler için aynı olacaktır.** Rekreasyon Bölümü için adayların branç puanı dikkate alınmayacak, sadece koordinasyon test puanı değerlendirilecektir. Diğer bölümlerin branç puanları ortak olacaktır.

TOPLAMPUAN (Yerleştirme Puanı-YP)

Aday spor alanından mezun ise;

$$\text{YP} = (1,17 \times \text{ÖYSP-SP}) + (0,11 \times \text{OBP}) + (0,22 \times \text{YGS-P}) + (0,03 \times \text{OBP})$$

Aday diğer alanlardan mezun ise

$$\text{YP} = (1,17 \times \text{ÖYSP-SP}) + (0,11 \times \text{OBP}) + (0,22 \times \text{YGS-P})$$

7- 2016 ÖSYS' de YGS/LYS puanı veya özel yetenek sınavı sonucu ile bir yükseköğretim programına yerleştirilmiř adayların ortaöğretim başarı puanları ile ilgili katsayıları yarıya düşürülecektir. 2016 ÖSYS' de sınavsız geçiř hakkı ile ön lisans programlarına yerleştirilen adaylara bu kural uygulanmayacaktır.

8- Adaylar yukarıda yapılan açıklamalara göre yerleřtirme puanına tabi tutulacaktır. En yüksekten baēlamak üzere sıraya konacak ve kontenjan sayısı kadar aday sınavı kazanmıř olacaktır. Yine puan sıralamasına göre yedek liste ilan edilecektir. Kesin kayıt süresi içerisinde kayıt yaptırmayanlar kesin kayıt hakkından vazgeçmiř sayılacak ve yerine yedek listede bulunan adaylar puan sıralamasına göre kayıt yaptırabilecektir.

9- Antrenörlük Eğitimi, Spor Yöneticilięi, Beden Eğitimi ve Spor Öğretmenlięi ve Rekreasyon Bölümleri için baēmsız ayrı ayrı sonuç listeleri ilan edilir. Bu durumda yüksek puanlı bir aday eęer tercih yapmıřsa bütün programların listelerinde yer alabilir. Bu durumdaki adaylar bir programa kesin kayıt yaptırsa dięer programların listesinden çıkarılır ve yerine puan sıralamasına göre ilgili programın yedek adayı kesin kayıt hakkı kazanır. ÖSYM tarafından 2017 Tercih Kılavuzu yayınlandığında ilan edilecek olan kayıt tarihlerinde yedekten kayıt yapmaya hak kazandıęı halde kayıt yaptırmayan adayların yerlerine ÖSYM tarafından 2017 Tercih Kılavuzu yayınlandığında ilan edilecek tarihte 09.00-11.00 saatleri arasında oluřturulan komisyonun huzurunda ğAHSEN HAZIR OLAN dięer adaylar puan sıralamasına göre kesin kayıt yaptırmaya hak kazanır (Yanında kimlik bulundurmayan adaylar bu haktan yararlanamaz) ÖSYM tarafından 2017 Tercih Kılavuzu yayınlandığında ilan edilecek günde ve 09.00-11.00 saatleri arasında ğahsen hazır bulunmayan adaylar bu haklardan vazgeçmiř sayılır.

Bu aēamada öğrenim harcı ilk taksiti tahsil edilir. ÖSYM tarafından 2017 Tercih Kılavuzu yayınlandığında ilan edilecek olan tarihte **saat 11.00'den sonra yapılan herhangi bir itiraz kabul edilmez.**

5.2 . Kesin Kayıtlar

Asil adayların kesin kayıtları ÖSYM tarafından 2017 Tercih Kılavuzu yayınlandığında ilan edilecek olan tarihler arasında saat 17.00'e kadar yedekten asile geçenlerin kayıtları ise ÖSYM tarafından 2017 Tercih Kılavuzu yayınlandığında ilan edilecek tarihlerde 17.00'e kadar, son yedek kayıt ÖSYM tarafından 2017 Tercih Kılavuzu

yayınlandığında ilan edilecek olan tarihte saat 11.00'e kadar kesinleşecek, bu adayların kayıt süreci de 17.00'e kadar devam edecektir.

1. 2017 YGS veya LYS Sonuç Belgesi (İnternette alınmış yazıcı çıktısı)
 2. Diplomanın aslı veya yeni tarihli mezuniyet belgesi
 3. Nüfus cüzdanı örneği (fotoğraflı noter tasdikli)
 4. 1995 doğumlu ve daha yukarı yaştaki erkek adaylar için askerlik tecil belgesi
 5. On iki adet 4,5x6 ebadında fotoğraf
 6. Sabıka kayıt belgesi
 7. Tam teşekküllü hastaneden alınacak heyet raporu (fotoğraflı), Raporda spor yapmasına mani herhangi bir fiziki engelin olmadığı ifadesi yer alacaktır.
 8. Öğrenim harcı ilk taksidi (İkinci öğretim öğrencilerinden alınacaktır)
- Silah altında bulunan ile silah altına alınmaları kesinleşen adayların kayıtları yapılacak ve terhis tarihi takiben ilk Eğitim-Öğretim yılı başında öğrenime başlatılacaktır.

KAYIT TARİHLERİ

Kesin Kayıt : ÖSYM tarafından 2017 Tercih Kılavuzu yayınlandığında ilan edilecektir.
Yedek Kayıt : ÖSYM tarafından 2017 Tercih Kılavuzu yayınlandığında ilan edilecektir.
İkinci Yedek Kayıt : ÖSYM tarafından 2017 Tercih Kılavuzu yayınlandığında ilan edilecektir.
(09:00-11:00 saatleri arasında kesinleşecek, kayıtlar 17:00'e kadar devam edecek, Çahsen yapılacaktır.)

6. SINAVA GİRİŞLERİ VE ÖNEMLİ NOTLAR

- Sınavlara sınav kimliği ve özel kimlik belgesi ile gelmelidir.
- Sınavın başlangıcından önce adaylara ait belgeler Spor Bilimleri Fakültesi binasında ilan edilir. Adaylar listeleri kontrol etmek ve varsa hataları sınav komisyonuna yazılı olarak bildirmek zorundadır. Sınav sonunda yapılacak itirazlar dikkate alınmayacaktır.
- Sınav her aşamasından sonra ilgili aşamanın sonuçları Spor Bilimleri Fakültesi binasında ilan edilir. Adaylar ilgili sonuç listelerine 24 saat içinde itiraz edebilir, daha sonra yapılan itirazlar dikkate alınmayacaktır.
- Her bir itiraz için ayrı bir dilekçe yazılmalıdır.
- Sınavlara kendi sırasında girmeyen adaylara sonradan sınav hakkı verilmez.

- Sınavların sađlıklı bir Œekilde yŒrŒtŒlebilmesi, adayların Œğrenciliđe yakıŒan disiplinli ve saygılı tutum ve davranıŒ içerisinde olmalarıyla mŒmkŒndŒr.
- Sınav dŒzenini bozacak davranıŒları sergileyen, sınav kurallarına uymayan ve komisyon Œyelerine saygı sınırlarını aŒan tartıŒmalarda bulunan adaylar ihraç edilir. Herhangi bir bŒlŒmŒn sınavından ihraç edilen aday diđer bŒlŒmŒn sınavlarına da giremez.
- *Sınav dŒzenini bozacak davranıŒta bulunan adaylar ve izleyicilere ve gŒvenlik gŒçleri tarafından gerekli iŒlem yapılacak ve KampŒs alanı dıŒına ıkarılacaktır.*

Sınava girecek adaylara saygı ile duyurulur.

Seluk Œniversitesi
Spor Bilimleri FakŒltesi Dekanlıđı

EK-1

MİLLİ SPORCU BELGESİ VERİLMESİ HAKKINDA YÖNETMELİK

12.05.2011 tarih ve 27932 sayılı Resmi Gazete'de yayımlanarak yürürlüğe konulan "Milli Sporcu Belgesi Verilmesi Hakkında Yönetmelik" ile, uluslararası müsabakalarda ulusal takımlarımızda yer alan sporcudan talep edenlere durumlarına uygun Milli Sporcu Belgesi verilmesi öngörülmektedir.

Ancak bu yönetmelikle yeni bir uygulama başlatılmış, sporcuların katıldıkları yarışma türüne göre farklı sınıflarda Milli sporcu belgelerinin düzenlenmesi getirilmiştir.

Madde 7- Aşağıda belirtilen uluslararası müsabakalarda fiilen yarışan sporcular katıldıkları yarışma türüne göre (A), (B) veya (C) sınıfı milli sporcu belgesi almaya hak kazanmaktadır.

(A) sınıfı belge almaya hak kazanabilmek için aşağıda belirtilen müsabakalara katılmak şarttır.

- 1) Olimpiyat, paralimpik ve deafolimpik oyunları,
- 2) Büyükler kategorisinde Dünya şampiyonları finalleri,
- 3) Büyükler kategorisinde Avrupa şampiyonları finalleri,
- 4) Dünya ve Avrupa şampiyonası yapılmayan branşların büyükler kategorisindeki Dünya ve /veya Avrupa Kupaları finalleri

(B) sınıfı belge almaya hak kazanabilmek için aşağıda belirtilen müsabakalara katılmak şarttır.

- 1) Ümitler, gençler ve yıldızlar kategorilerinde Dünya ve Avrupa şampiyonaları finalleri,
- 2) Büyükler kategorisinde yapılan Dünya ve Avrupa şampiyonalarında grup eleme müsabakaları,
- 3) Dünya ve Avrupa şampiyonası yapılan branşların büyükler kategorisinde Dünya ve /veya Avrupa kupaları finalleri,

- 4) Dünya ve Avrupa ğampiyonası yapılmayan branĖların ümitler,gençler ve yıldızlar kategorisinde Dünya ve /veya Avrupa kupaları finalleri,
- 5) Üniversite oyunları,
- 6) Akdeniz oyunları,Karadeniz oyunları, Dünya ve Avrupa Gençlik Olimpik oyunları,
- 7) Uluslararası üniversite Sporları Federasyonu (FISU) tarafından düzenlenen Dünya ğampiyonaları,
- 8) Uluslararası Okul Sporları Federasyonu (ISF) tarafından düzenlenen Dünya ğampiyonaları,
- 9) Uluslararası Askeri Sporlar Konseyince (CISM) düzenlenen Dünya askeri oyunları ile Dünya ve Avrupa ğampiyonaları,
- 10) Olimpik branĖlarda uluslararası federasyonların yarıĖma takviminde yer alan ferdi branĖlarda en az 17 ÷lke sporcusu, takım sporlarında ise, en az 9 ÷lke takımının katıldığı dięer uluslararası yarıĖma veya turnuvalar

(C) sınıfı belge almaya hak kazanabilmek için (A) ve (B) sınıfı milli sporcu belgesi için öngör÷len yarıĖmalar dıĖında kalan uluslararası müsabakalara ve turnuvalara katılmak Ėarttır.

Öncelikle federasyon baĖkanlıklarınca düzenlenen ve Genel Müdürlüğün Spor Faaliyetleri Dairesi BaĖkanlığınca kayıt numarası verilerek onaylanacak bu belgelerin yönetmelikte belirtilen örneğine uygun olarak düzenlenmesi gerekmektedir.

Bu yönetmeliğin girdiđi tarihten önce mevzuata uygun olarak alınan milli sporcu belgeleri geçerli sayılacaktır. Ancak, yönetmeliğin yürürlüğe girdiđi tarihten önce alınan milli sporcu belgelerinin yürürlükteki yönetmeliğin 7. Madde hükmüne göre hangi sınıfa ait olduğuna iliĖkin federasyonlara yapılan baĖvurularda, milli sporcu belgeleri hakkında denklik iĖlemi yapılacak ve sınıfa uygun olarak yeniden düzenlenecektir.

